

用户手册

ColorEdge® CG2420

色彩管理液晶显示器

重要事项

请仔细阅读预防措施、本用户手册和设定指南(分册),以便掌握如何安全、有效地使用本产品。

- 请阅读设定指南,了解关于将显示器连接到个人计算机或外部设备以及使用显示器的基本信息。
- 最新的用户手册可从我们的网站下载:

<http://www.eizoglobal.com>



警告声明的位置

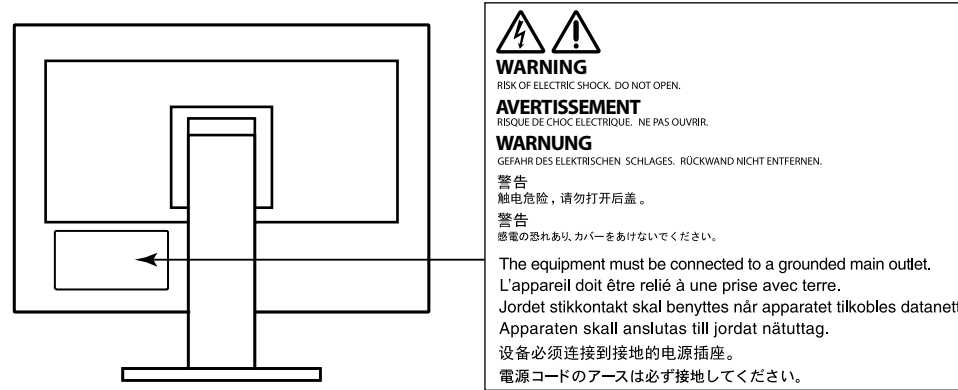

为配合在销售目标区域使用，本产品已经过专门调整。如果产品使用地并非销售目标区域，则本产品的工作性能可能与规格说明不符。

未经EIZO Corporation事先书面许可，不得以任何形式或以任何方式（电子、机械或其它方式）复制本手册的任何部分、或者将其存放到检索系统中或进行发送。EIZO Corporation没有义务为任何已提交的材料或信息保密，除非已经依照EIZO Corporation书面接收的或口头告知的信息进行了事先商议。尽管本公司已经尽最大努力使本手册提供最新信息，但是请注意，EIZO显示器规格仍会进行变更，恕不另行通知。

有关此显示器的注意事项

除了像创建文档和浏览多媒体内容等常规用途外,此产品还适用于创建图像和图表以及处理数码照片等强调精确色彩重现的应用。

为配合在销售目标区域使用,本产品已经过专门调整。如果产品使用地并非销售目标区域,则本产品的工作性能可能与规格说明不符。

本产品担保仅在此手册中所描述的用途范围之内有效。

本手册中所述规格仅适用于以下配件:

- 本产品随附的电源线
- 我们指定的信号线

本产品只能与我们制造或指定的备选产品配合使用。

如果您将本产品放置于涂漆桌面上,可能会有油漆因支座的橡胶材质而粘在其底部。使用前请检查桌面。

电子零件的性能需要约3分钟(这是在我们的测量条件下取得的数值)才能稳定下来。显示器的电源开启之后请等待至少30分钟,然后调节显示器。

为了降低因长期使用而出现的发光度变化以及保持稳定的发光度,应将显示器设置为较低亮度。

当显示器长期显示一个图像的情况下再次改变显示画面会出现残影。使用屏幕保护程序或省电模式避免长时间显示同样的图像。

如果显示器长时间持续显示,可能会出现黑斑或烙印。为了使显示器的寿命最大化,我们建议定期关闭显示器。

建议定期清洁,以保持显示器外观清洁同时延长使用寿命(请参阅“[清洁](#)”(第4页))。

液晶面板采用高精技术制造而成。尽管液晶面板上可能会出现像素缺失或像素发亮,但这并非故障。有效点百分比:99.9994%或更高。

液晶显示屏的背光灯有一定的使用寿命。当显示屏变暗或开始闪烁时,请与您当地EIZO的代表联系。

切勿用力按压显示屏或外框边缘,否则可能会导致显示故障,如干扰图案等问题。如果持续受压,显示屏可能会性能下降或损坏。(若显示屏上残留压痕,使显示器处于黑屏或白屏状态。此症状可能消失。)

切勿用尖锐物体刮擦或按压显示屏,否则可能会使显示屏受损。切勿尝试用纸巾擦拭显示屏,否则可能会留下划痕。

如果将较冷的显示器带入室内,或者室内温度快速升高,则显示器内部和外部表面可能会产生结露。此种情况下,请勿开启显示器。等待直到结露消失,否则可能会损坏显示器。

清洁

注意

- 酒精、消毒液等化学试剂可能导致机壳或面板光泽度变化、失去光泽、褪色及图像质量降低。
 - 切勿使用任何可能会损伤机壳或面板的稀释剂、苯、蜡和研磨型清洗剂。
-

可使用提供的ScreenCleaner去除机壳和面板表面上的污垢。

舒适地使用显示器

- 屏幕极暗或极亮可能会影响您的视力。请根据环境调节显示器的亮度。
- 长时间盯着显示器会使眼睛疲劳。每隔一小时应休息十分钟。

目录

有关此显示器的注意事项	3
清洁	4
舒适地使用显示器	4
目录	5
第 1 章 介绍	7
1-1. 特征	7
1-2. 控制和功能	9
● 前端	9
● 背部	10
1-3. EIZO LCD Utility Disk.....	11
● 光盘内容和软件概述	11
● 使用 ColorNavigator 6.....	11
1-4. 支持的分辨率	12
● 使用数字信号输入 (DVI-D, DisplayPort, HDMI: PC 信号)时	12
● 使用数字信号输入 (HDMI: 视频信号*2)时	13
1-5. 设置分辨率	14
● Windows 10.....	14
● Windows 8.1/Windows 8/Windows 7	14
● Mac OS X 10.8 或更高版本	14
● Mac OS X 10.7	15
第 2 章 基本调节/设置	16
2-1. 开关操作方法	16
2-2. 切换输入信号.....	17

2-3. 切换显示模式 (色彩模式)	18
● 显示模式	18
第 3 章 高级调节/设置	19
3-1. 设置菜单的基本操作	19
3-2. 设置菜单功能	20
● 色彩	20
● SelfCalibration.....	25
● 信号设置	28
● 偏好设定	31
● 语言	33
● 信息	33
第 4 章 管理员设定	34
4-1. “管理员设定” 菜单的基本操作	34
4-2. “管理员设定” 菜单功能	35
第 5 章 故障排除	36
5-1. 不显示图像	36
5-2. 成像问题	37
5-3. 其他问题	38
5-4. 内置校准传感器和SelfCalibration问题.....	39
第 6 章 参考	40
6-1. 安装可选支臂	40
6-2. 安装/拆除电缆固定器	43

6-3. 连接多个外部装置.....	45
6-4. 使用 USB (Universal Serial Bus)	46
● 系统环境要求	46
● 连接程序 (USB 功能设定)	47
6-5. 规格	48
● 尺寸	50
● 主机默认设置	52
● 配件	52
第 7 章 词汇表.....	53
附录.....	55
商标.....	55
许可/版权	56
FCC Declaration of Conformity	57
有限责任保证书	59

第 1 章 介绍

非常感谢您选择 EIZO 彩色液晶显示器。

1-1. 特征

- 24.0" 宽屏
- 广色域显示器 (Adobe® RGB 覆盖范围: 99%)
- 可实现 1500:1 的对比度*1
高对比度可以使显示的黑度更锐利并且白度更低。
*1 (典型) 将 "DUE Priority" 设置为 "Brightness"
- 支持 1920×1200 的分辨率
- 89° 水平和垂直宽视角 IPS 面板
- 从打开显示器到其达到稳定的时间缩短至大约 3 分钟 *2
*2 依据 EIZO 测量条件。但是, 如果执行 SelfCalibration (第 25 页), 打开电源后必须等待至少 30 分钟, 才能获得正确的测量结果。
- 支持帧同步模式 (23.75–30.5Hz, 47.5–61.0Hz)
- 支持三个数字信号输入 (DVI-D × 1、HDMI × 1、DisplayPort × 1)
 - DisplayPort (适用于 8 位和 10 位) *3
 - HDMI (适用于 8 位、10 位和 12 位) *3、*4
可处理 HDMI 输入中的 PC 信号
- *3 不适用于音频信号。
- *4 10 位与 12 位仅在使用 HDMI-Video 时才支持。屏幕最大显示为 10 位。
- 色彩模式功能
再现符合下列标准的色温、伽玛和色域。
 - Adobe® RGB/sRGB
参见 "第 3 章 高级调节/设置" (第 19 页)
- 底座移动范围大
可以调节显示器的位置, 提供舒适轻松的工作环境。
(倾斜: 向上 35°/向下 5°, 摆动: 344°, 可调节高度: 145 mm (倾斜: 35°) 155 mm (倾斜: 0°))
- 本产品配备内置校准传感器, 并且支持显示器独立执行校准的 SelfCalibration 功能。
参见 "SelfCalibration" (第 25 页)
- 提供色彩管理软件 "ColorNavigator 6", 允许您校准显示器特性并生成色彩配置文件
参见 "1-3. EIZO LCD Utility Disk" (第 11 页)

- 配备支持 USB 3.0 的 USB 集线器功能
可实现高达 5 Gbps 的高速数据传输,能够在短时间内完成与 USB 连接装置的大量数据传输。
而且,“CHARGE” USB 下游端口支持快速充电,允许在短时间内为智能手机或平板电脑再次充电。
参见“6-4. 使用 USB (Universal Serial Bus)”(第 46 页)和“USB CHARGE 端口”(第 32 页)
- 包含显示器遮光罩
包含显示器遮光罩,可有效遮挡外部光照在显示器上的反射,比如荧光灯的反射眩光。
- 显示受 HDCP (高宽带数字内容保护) 保护的内容。

注意

在使用内置校准传感器时请注意以下几点。



请勿触摸内置校准传感器。

这可能降低内置校准传感器的测量精度,或导致伤害或设备损坏。

注意

- 高温或高湿度环境可能会影响内置校准传感器的测量精度。我们建议在下述条件下存储和使用显示器。
 - 温度 30°C 或更低
 - 湿度 70% 或更低避免在阳光直射处存放或使用传感器。
- 由于内置传感器的测量结果可能会受影响,因此请确保进入内置传感器中接收器部分的环境光线的量不会在测量时大幅变化。请勿在测量进行期间触摸屏幕。
 - 建议使用传感器遮光罩。
 - 测量时,不要使面部或任何物体靠近显示器,不要看向传感器。
 - 将显示器放置在外部光线不会直接射入传感器的环境中。

1-2. 控制和功能

● 前端

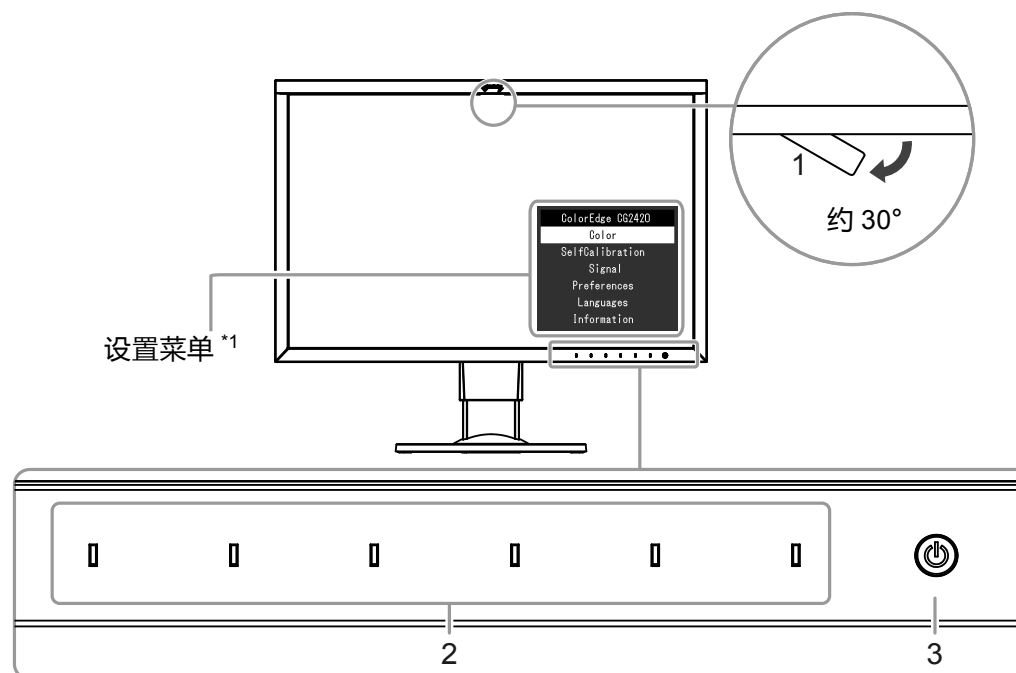

1. 内置校准传感器	执行独立显示器的校准。SelfCalibration功能 (第 25 页) 注意 • 请勿触摸传感器, 因为这样做会影响测量的精确度。
2. 操作开关	显示菜单。依照操作指南操作开关。 打开电源后开关指示灯将亮起。
3. 电源开关	打开或关闭电源。 打开电源后开关指示灯将亮起。指示灯颜色依据显示器的操作状态而异。 白色: 操作 闪烁白光 (快闪两次): 表明如果 SelfCalibration 日程 (第 26 页) 已设置, 则需要重新校准。 橙色: 省电模式 关闭: 电源关闭

*1 参见 “3-1. 设置菜单的基本操作” (第 19 页) 了解使用方式。

● 背部

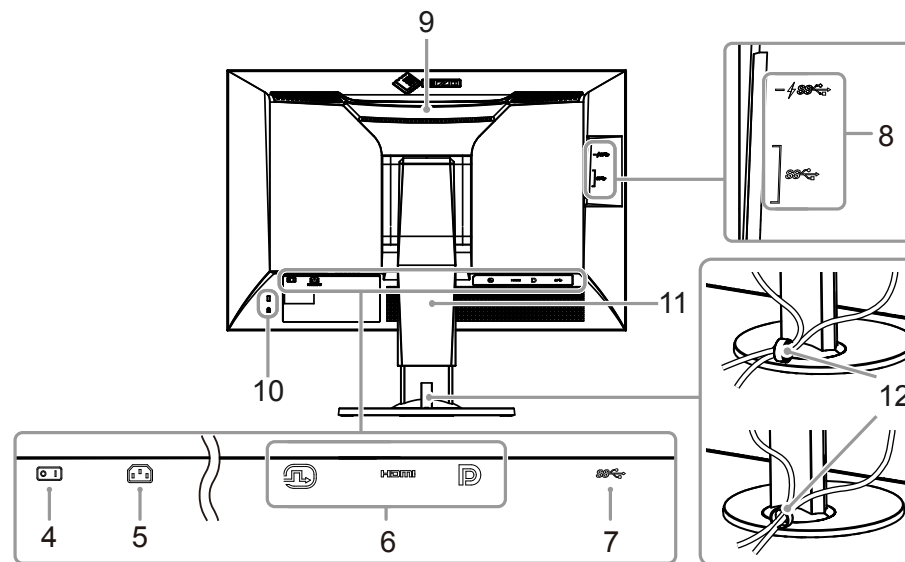

4. 主电源开关	接通(I)或关闭(O)主电源。
5. 电源连接器	连接电源线。
6. 输入信号连接器	左: DVI-D 连接器 / 中: HDMI 连接器 / 右: DisplayPort 连接器
7. USB 上游端口	在使用需要 USB 链接的软件或使用 USB 集线器功能时连接 USB 电缆 (第 46 页)。
8. USB 下游端口	连接外部 USB 装置。 “CHARGE” 端口  支持快速再充电 (第 32 页)。
9. 把手	该把手用于产品运输。 注意 • 抓住把手的同时紧紧握持住显示器底部, 小心运输显示器, 以免掉落。不要握住显示器前端的传感器部分。
10. 安全锁插槽	符合 Kensington 防盗锁安全系统。
11. 支座 ^{*2}	调节显示器的高度和角度(倾斜和旋转)。 注意 • 不要握住显示器前端的传感器部分。
12. 电缆固定器 ^{*3}	固定显示器电缆。

*2 可以卸下支座部分, 安装可选支臂(或可选支座)(参见“6-1. 安装可选支臂”(第 40 页))。

*3 有关安装电缆固定器的详细信息, 请参见“6-2. 安装/拆除电缆固定器”(第 43 页)。

1-3. EIZO LCD Utility Disk

本产品随附“EIZO LCD Utility Disk”(CD-ROM)。下表显示光盘内容和软件程序概述。

● 光盘内容和软件概述

光盘中包含校准用的应用软件程序以及用户手册。有关软件启动程序或文件参考程序,请参考光盘中的“Readme.txt”或“read me”文件。

目录	概述
“Readme.txt”或“read me”文件	
ColorNavigator 6	可测量并校准显示器特性以及生成 ICC 配置文件(针对 Windows)和 Apple ColorSync 配置文件(针对 Macintosh)的应用程序软件。 (必须使用 USB 电缆接显示器与 PC。)
本显示器的用户手册(PDF 文件)	

● 使用 ColorNavigator 6

有关安装和使用本软件的信息,请参考 CD-ROM 光盘中的用户手册。使用本软件时,必须使用随附的 USB 电缆连接 PC 与显示器。有关 USB 电缆连接的详细信息,请参见 [第 47 页](#)。

注意

- 当使用 ColorNavigator 6 时,请勿操作显示前端的电源开关或操作开关。

1-4. 支持的分辨率

本显示器支持下列分辨率。

● 使用数字信号输入 (DVI-D, DisplayPort, HDMI: PC 信号)时

分辨率	垂直扫描频率
640 x 480	60 Hz
720 x 400	70 Hz
800 x 600	60 Hz
1024 x 768	60 Hz
1280 x 960	60 Hz
1280 x 1024	60 Hz
1600 x 1200	60 Hz
1680 x 1050	60 Hz
1920 x 1080	60 Hz
1920 x 1200 ^{*1}	60 Hz

*1 建议分辨率

● 使用数字信号输入 (HDMI: 视频信号*2)时

分辨率	垂直扫描频率				
	24Hz	25Hz	30Hz	50Hz	60Hz
640 x 480	-	-	-	-	√
720 x 480 (480i)	-	-	-	-	√
720 x 480 (480p)	-	-	-	-	√
720 x 576 (576i)	-	-	-	√	-
720 x 576 (576p)	-	-	-	√	-
1280 x 720 (720p)	-	-	-	√	√
1920 x 1080 (1080i)	-	-	-	√	√
1920 x 1080 (1080p)	√	√	√	√	√

*2 要通过 HDMI 信号输入显示视频信号,您必须先更改显示器的设置。

1-5. 设置分辨率

如果连接显示器与 PC 后分辨率不合适,或者您想更改分辨率,请遵循下述程序进行操作。

● Windows 10

1. 用鼠标右键单击桌面上的任意地方(图标除外)。
2. 在显示的菜单上选择“显示设定”。
3. 在“自定义显示”对话框上选择“高级显示设定”。
4. 选择显示器,然后从“分辨率”下拉菜单中选择一个分辨率。
5. 单击“应用”按钮。
6. 在显示确认对话框时,单击“保存更改”。

● Windows 8.1/Windows 8/Windows 7

1. 对于Windows 8.1/Windows 8,单击“开始”屏幕上的“桌面”磁贴。
2. 用鼠标右键单击桌面上的任意地方(图标除外)。
3. 在显示的菜单上选择“屏幕分辨率”。
4. 选择显示器,然后从“分辨率”下拉菜单中选择一个分辨率。
5. 单击“确定”按钮。
6. 在显示确认对话框时,单击“保存更改”。

注

- 更改字符尺寸或其它显示项目时,从控制面板中选择“显示”并更改缩放水平。
-

● Mac OS X 10.8 或更高版本

1. 在Apple菜单上选择“系统预置”。
2. 在显示“系统预置”对话框时,单击“显示器”。
(Mac OS X 10.8单击“硬件”对应的“显示器”。)
3. 在显示的对话框上选择“显示器”选项卡,然后对“分辨率”选择“更改”。若列表中未显示希望的分辨率,按住选项键,选择“更改”。
4. 显示可选择分辨率的列表。选择希望的分辨率。
5. 立刻应用你选择的分辨率。如果你满意所选的分辨率,可以关闭窗口。

● Mac OS X 10.7

1. 在Apple菜单上选择“系统预置”。
2. 在显示“系统预置”对话框时,单击“硬件”对应的“显示器”。
3. 在显示的对话框上选择“显示器”选项卡,然后在“分辨率”字段里选择希望的分辨率。
4. 立刻应用你选择的分辨率。如果你满意所选的分辨率,可以关闭窗口。

第 2 章 基本调节/设置

本章说明通过触按显示器前端的开关可以进行调节和设置的基本功能。

有关使用设置菜单进行高级调节和设置的程序, 请参见 “第 3 章 高级调节/设置” (第 19 页)。

2-1. 开关操作方法

1. 显示操作指南

1. 触按任何开关 (除  以外)。屏幕上将显示操作指南。

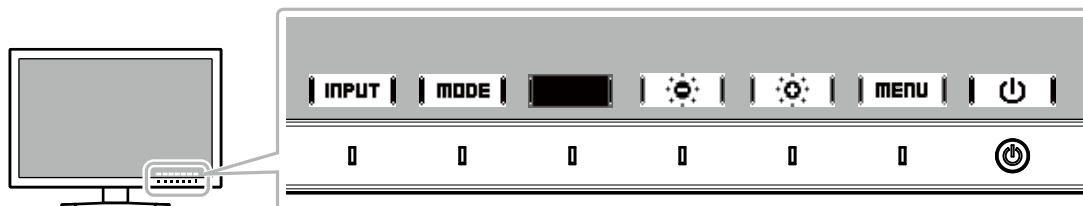

2. 调节/设置

1. 触按开关进行调节/设置。出现调节/设置菜单。
2. 使用开关调节/设置已选项目, 然后选择 **| OK |** 进行确认。

3. 退出

1. 选择 **|RETURN|** 或 **|EXIT|** 退出菜单。
2. 如果没有出现菜单, 操作指南将于没有开关操作后的几秒内自动消失。

注

- 指南内容将因所选的菜单或状态而异。

2-2. 切换输入信号

当显示器拥有多个信号输入端子时,可变更屏幕显示信号。
 切换输入信号后,显示信号的连接器名称将出现在屏幕右下方。

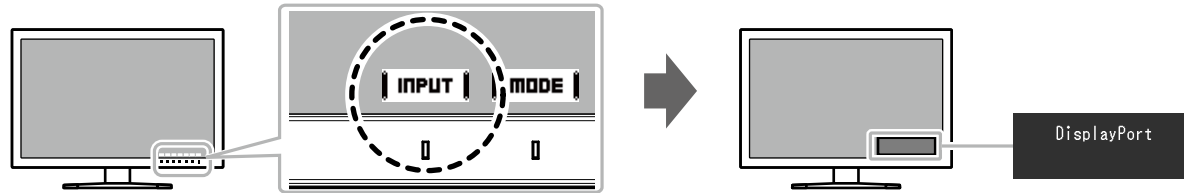

2-3. 切换显示模式 (色彩模式)

该功能允许根据显示器的用途轻松选择显示模式。

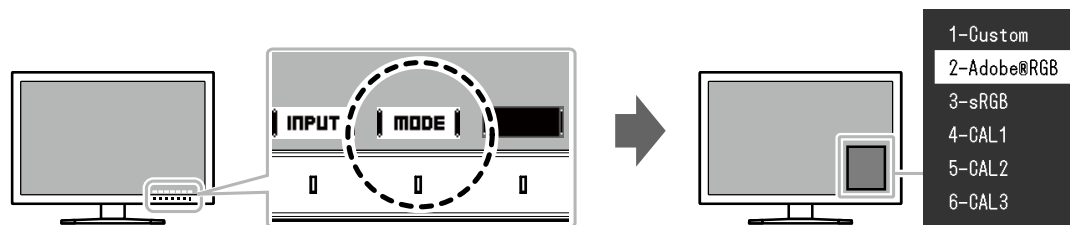

● 显示模式

色彩模式	用途
Standard Mode	使用显示器的设置菜单调节色彩。
Custom	选择根据自己的偏好配置色彩设置。
Adobe®RGB	适合与兼容 Adobe®RGB 的外部装置进行色彩匹配。
sRGB	适合与兼容 sRGB 的外部装置进行色彩匹配。
Calibration Mode (CAL 模式)	使用显示器的 SelfCalibration 功能或 “ColorNavigator 6” 色彩管理软件调整显示器的色彩。
CAL1	显示利用 ColorNavigator 6 和 SelfCalibration 功能调节的屏幕。
CAL2	
CAL3	

注

- 该设置菜单与模式名称无法同时显示。
- 您可以禁用特定的模式选项。更多信息，请参见 [“模式略过” \(第 32 页\)](#)。
- ColorNavigator 6 的调节结果在以下模式中的每一个中都会反应出来，具体取决于用于连接显示器与 PC 的连接器。
 - CAL1: DVI
 - CAL2: DisplayPort
 - CAL3: HDMI
- 不能为未连接 PC 的连接器选择 CAL 模式。
- 安装 ColorNavigator 6 时，应用将作为常驻软件而运行，而色彩模式将变为 CAL 模式。要使用其它模式，您就需要配置设置，这样 ColorNavigator 6 就不会成为常驻软件。如需配置设置方法的详细信息，请参阅 ColorNavigator 6 用户手册中的“使用 ColorNavigator 6 代理”。

第 3 章 高级调节/设置

本章说明使用设置菜单对显示器进行高级调节和设置的程序。

有关使用显示器前端开关时的基本调节/设置功能,请参见“第 2 章 基本调节/设置”(第 16 页)。

3-1. 设置菜单的基本操作

1. 菜单显示

1. 触按任何开关(除 O 以外)。出现操作指南。
2. 选择 **| MENU |**。出现设置菜单。



2. 调节/设置

1. 请使用 **| ▲ | | ▼ |** 选择要调节/设置的菜单,然后选择 **| ENTER |**。出现子菜单。

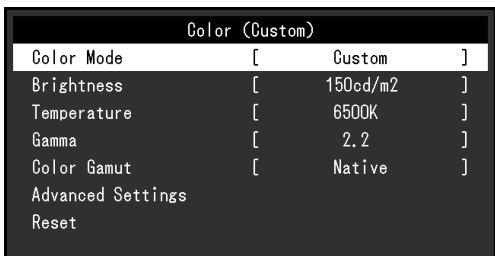

2. 请使用 **| ▲ | | ▼ |** 选择要调节/设置的项目,然后按 **| ENTER |**。出现调节/设置菜单。



3. 请使用 **| ◀ | | ▶ |** 调节/设置已选项目,然后选择 **| OK |**。出现子菜单。
在调节/设置过程中选择 **| CANCEL |** 可取消调节/设置并恢复变更前的状态。

3. 退出

1. 选择 **| RETURN |**。出现设置菜单。
2. 选择 **| EXIT |**。退出设置菜单。

注

• 指南内容将因所选的菜单或状态而异。

3-2. 设置菜单功能

● 色彩

设置的详细信息将因所选的色彩模式而异。

当色彩模式为标准模式时 (Custom/Adobe® RGB/sRGB)

每种色彩模式设置状态均可依据个人偏好进行调节。

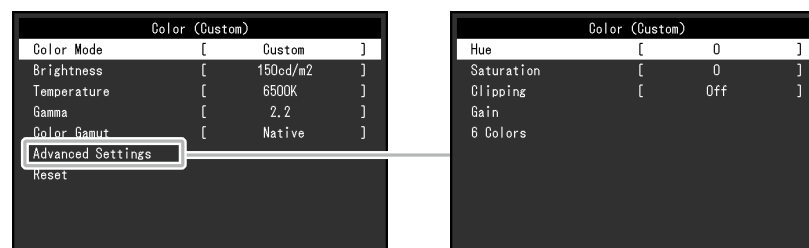

注意

• 由于显示器都有其各自不同的特性,同一图像的色彩在不同显示器上看起来可能有所不同。在多个显示器上进行色彩匹配时,肉眼进行色彩微调。

注

• 以“cd/m²”、“K”和“%”为单位显示的值仅供参考。

功能	可调节范围	说明	注
色彩模式	Custom Adobe®RGB sRGB CAL1 CAL2 CAL3	根据显示器用途选择需要的模式。	<ul style="list-style-type: none"> 有关如何切换各个模式的更多信息,请参见“2-3. 切换显示模式(色彩模式)”(第18页)。 有关“CAL1 / CAL2 / CAL3”的信息,请参见第22页。
亮度	40 cd/m ² 至 400 cd/m ²	改变背光(光源来自液晶背板)亮度可以调节屏幕亮度。	<ul style="list-style-type: none"> 如果输入的值无法设置,该值将以洋红色显示。此种情况下,请更改该值。

功能		可调节范围	说明	注
色温		本地 4000 K 至 10000 K Adobe®RGB sRGB	色温可以调节。 色温通过数值来表述“白色”或“黑色”的色调。色温值以开氏温标“K”表示。 屏幕色彩在色温较低时偏红，在色温较高时偏蓝，就像火焰温度一样。 以 100 K 为单位指定色温，或是选择符合各标准的色温。	<ul style="list-style-type: none"> • 如果选择“本地”，将显示原始的显示器色彩（增益：每种 RGB 为 100%）。 • “增益”允许您执行更高级的调节。当增益变更后，色温将变为“用户”。 • 为每个色温设置值设置一个增益预设值。
伽玛		1.6 至 2.7 Adobe®RGB sRGB	调节伽玛值。 显示器亮度将因输入信号而异，但变化率与输入信号并不构成简单的比例关系。为在输入信号与显示器亮度之间保持平衡而执行控制的过程即称为“伽玛修正”。 您可以设置伽玛值，或选择各标准定义的伽玛曲线。	-
色域		本地 Adobe®RGB sRGB	选择色彩再现区域（色域）。 “色域”是指诸如显示器、数码相机和打印机等装置所能表现的色彩范围。已定义多个标准。	<ul style="list-style-type: none"> • 如果选择“本地”，将显示原始的显示器色域。 • 在已定义色域中显示显示器的可显示范围之外的颜色的方法可以进行设置。更多信息，请参见“裁切”（第 22 页）。
高级设定	色调	-100 至 100	调节色调。	<ul style="list-style-type: none"> • 使用该功能可能导致显示器无法显示某些色阶。
	饱和度	-100 至 100	调节色彩饱和度。	<ul style="list-style-type: none"> • 使用该功能可能导致显示器无法显示某些色阶。 • 最小值 (-100) 可将屏幕变成单色。

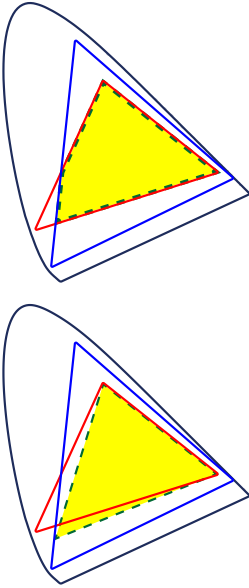
功能		可调节范围	说明	注
高级设定	裁切	开启 关闭	<p>在指定色域中根据“色域”(第 21 页) 显示显示器的可显示范围之外的颜色的方法可以进行设置。</p> <ul style="list-style-type: none"> “开启” 显示器上可显示的颜色范围将根据标准进行精确的显示。超出可显示范围之外的颜色将变得饱和。 “关闭” 显示色彩时, 色阶优先于色准。标准中定义的色域顶点移动到显示器可显示的范围。这样显示器可显示的最近的色彩便可显示。  <p>— 显示器可显示的色域 — 屏幕显示的色域 - - - 标准定义色域</p>	<ul style="list-style-type: none"> 左图为概念图, 并不反映显示器的真实色域。 如果在“色域”(第 21 页) 中选择“本地”, 该设置将被禁用。
	增益	0% 至 100%	构成色彩的红、绿、蓝的亮度称为增益。可以调节增益更改“白”的色调。	<ul style="list-style-type: none"> 使用该功能可能导致显示器无法显示某些色阶。 增益值随着色温而变化。 当增益变更后, 色温将变为“用户”。
	6色	-100 至 100	洋红、红、黄、绿、青和蓝均可调节色调、饱和度和明度。	-
复原		-	复原任何色彩调节, 将当前选定的色彩模式恢复为默认设置。	-

当色彩模式为Calibration Mode时 (CAL 模式: CAL1 / CAL2 / CAL3)

可以针对SelfCalibration设置校准目标并查看校准结果。
 (SelfCalibration是一种自动操作显示器内置校准传感器以定期校准显示器的功能。更多信息,请参见 [“SelfCalibration” \(第 25 页\)](#)。)



功能	可调节范围	说明	注
色彩模式	Custom Adobe®RGB sRGB CAL1 CAL2 CAL3	根据显示器用途选择需要的模式。	<ul style="list-style-type: none"> 有关如何切换各个模式的更多信息,请参见 “2-3. 切换显示模式(色彩模式)” (第 18 页)。 设置SelfCalibration的校准目标之前,请选择应用于目标的色彩模式 (CAL1 / CAL2 / CAL3)。 有关Custom / Adobe®RGB / sRGB 的信息,请参见 第 20 页。
SelfCalibration	开启 关闭	为当前所选色彩模式进行启用与禁用 SelfCalibration 之间的切换。 设置“开启”之后,在接下来出现的“目标”中设置 SelfCalibration目标。	-

功能		可调节范围	说明	注	
目标	亮度	30 cd/m ² 至 200 cd/m ²	设置用作SelfCalibration的校准目标的亮度。	-	
	白点	白(x)/白(y)	0.2400 至 0.4500	设置用作SelfCalibration的校准目标的白点。 使用色坐标 (白(x) / 白(y)) 或色温设置白点。 指定色坐标时, 分别设置 “白(x)” 和 “白(y)” 的值。 指定色温时, 以 100 K 为单位设置色温, 或是选择符合各标准的色温。	<ul style="list-style-type: none"> 指定色坐标后, 色温将变为 “用户”。
		色温	4000 K 至 10000 K Adobe®RGB sRGB		
	色域	本地 Adobe®RGB sRGB	设置用作SelfCalibration的校准目标的色域。 在 “色域” 中, 以可供选择的各个标准来定义色域。 若要设置并非由每个标准指定的色域, 请指定每个 RGB 色彩的坐标, 以及 “色域设置” 内显示器可显示范围之外的色彩的显示方法 (“裁切”)。	<ul style="list-style-type: none"> 如果在 “色域” 中选择 “本地”, 将显示预设的显示器色域。 在色域设置中指定色坐标后, 色域将变为 “用户”。 	
	色域设定	红(x)/红(y)/绿(x)/ 绿(y)/蓝(x)/蓝(y) 裁切	0.0000 至 1.0000 开启 关闭		
伽玛	1.6 至 2.7 Adobe®RGB sRGB L*	设置用作SelfCalibration的校准目标的伽玛值。 您可以设置伽玛值, 或选择各标准定义的伽玛曲线。	<ul style="list-style-type: none"> 使用 ColorNavigator 6 进行调节之后伽玛值将变为 “固定”。 		
结果	校准结果	-	可查看之前的SelfCalibration结果。	-	
	上次时间	-	显示先前SelfCalibration的执行日期。	-	
	使用时间	-	显示自先前SelfCalibration以来的显示器使用时间。	-	
复原	-	-	复原任何校准目标, 将当前选定的色彩模式恢复为默认设置。	-	

● **SelfCalibration**

本产品配备内置校准传感器。事先设定校准目标与执行日程，校准传感器就会自动操作并定期校准显示器。自动校准功能称为“SelfCalibration”。SelfCalibration的调节内容将因执行的色彩模式而异。

- Calibration Mode (CAL 模式 : CAL1 / CAL2 / CAL3) :
 - 在显示器上进行 SelfCalibration 时, 校准显示器以匹配设定目标。
 - 使用 ColorNavigator 6 时, 使用 ColorNavigator 6 与一台测量设备来维持显示器的已校准状态。
- 标准模式 (除 CAL1/CAL2/CAL3 之外的色彩模式) : 显示器的色彩再现色域获得更新, 而且标准模式中的各种显示模式进行以下调节:
 - 调节色温使其尽可能接近指定值。
 - 调节色域值使其尽可能接近各个指定值。
 - 亮度信息获得更新。

您可在显示器的设定菜单或 ColorNavigator 6 中设定校准目标与执行日程。

本节所阐述的内容为在作为独立单元的显示器上执行 SelfCalibration 的设定。如需了解 ColorNavigator 6 的设定, 请参阅 ColorNavigator 6 用户手册 (保存在 CD-ROM 上)。

注意

- 打开电源后必须等待至少 30 分钟, 才能获得正确的测量结果。

注

- 显示器的主电源接通时, 即便没有 PC 信号输入, 也可执行SelfCalibration。
- 如果使用显示器时亮度和色度有所变化, 建议定期校准显示器。
- 内置校准传感器的测量结果可以与您想用作参考的外部测量装置的测量结果相关联。有关详细信息, 请参阅 ColorNavigator 6 用户手册 (保存在 CD-ROM 上)。

程序

请使用下列程序设置SelfCalibration。相关步骤将依据执行SelfCalibration的色彩模式而有所不同。

Calibration Mode (CAL 模式)	Standard Mode
<p>1. 在“色彩”中设置下列功能:</p> <ul style="list-style-type: none"> • “色彩模式” : 选择应用SelfCalibration的色彩模式。 • “SelfCalibration” : 设置为“开启”。 • “目标” : 设置SelfCalibration的校准目标。 <p>2. 在“SelfCalibration”中设置下列功能:</p> <ul style="list-style-type: none"> • “设置” : 设置SelfCalibration的校准日程和显示器日期与时间。 	<p>1. 在“SelfCalibration”中设置下列功能:</p> <ul style="list-style-type: none"> • “设置” : 设置SelfCalibration的校准日程和显示器日期与时间。 • “Standard Mode” : 将“SelfCalibration”设置为“开启”。

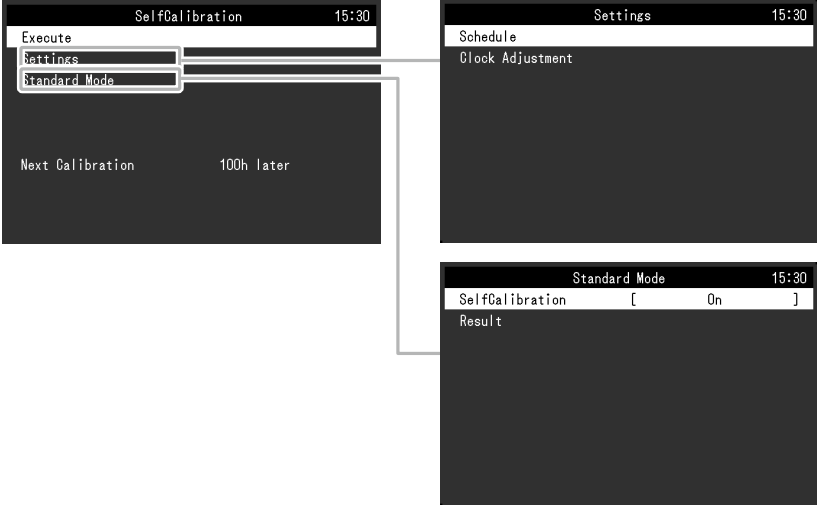

功能			可调节范围	说明	注
执行			-	可以忽视日程手动执行SelfCalibration。	<ul style="list-style-type: none"> 选择“执行”后,预热(显示器的电源打开后,需要在其显示稳定前等候一段时间)可能会在内置校准传感器出来之前执行。
设定	日程	开始时间	节能 立即 关闭	选择达到日程设置的时间后执行SelfCalibration的时间。 <ul style="list-style-type: none"> “节能” 要在以下任何条件下执行。 <ul style="list-style-type: none"> - 显示器处于“节能”模式,或电源在设置时间关闭时。 - 当日程设置的时段过去后,显示器切换为节能模式或电源关闭。 “立即” 于设置的时间立即执行SelfCalibration。 “关闭” SelfCalibration未执行。 	<ul style="list-style-type: none"> 到达设置的时间后,指示灯闪烁白光(快闪两次)。

功能		可调节范围	说明	注	
设定	日程	频率	每天 每周 每月 每季 每半年 每年 使用时间	选择SelfCalibration执行周期。 -	
		计时	1月/4月/7月/10月 2月/5月/8月/11月 3月/6月/9月/12月 1月/7月 2月/8月 3月/9月 4月/10月 5月/11月 6月/12月 1月至12月 每50小时至每500小时	当执行周期为“每季”、“每半年”、“每年”或“使用时间”时,请选择执行SelfCalibration的时间。 设置范围将因执行周期的设置而异。 • “每季”： 1月/4月/7月/10月,2月/5月/8月/11月,3月/6月/9月/12月 • “每半年”： 1月/7月,2月/8月,3月/9月,4月/10月,5月/11月,6月/12月 • “每年”： 1月至12月 • “使用时间”： 每50小时至每500小时	-
		周	第1周至第5周	当执行周期为“每月”、“每季”、“每半年”或“每年”时,请选择SelfCalibration的执行周。	• 当未在所选的周内为“日”选择具体的某一天时,执行所在的那一周将如下所示: - 当所选的执行周为“第1周”时:第2周 - 当所选的执行周为“第5周”时:第4周
		日	星期一至星期日	当执行周期为“每周”、“每月”、“每季”、“每半年”或“每年”时,请选择SelfCalibration的执行日。	-
		时间	0:00至23:55	当执行周期为“每天”、“每周”、“每月”、“每季”、“每半年”或“每年”时,请选择SelfCalibration的执行时间。	-

功能		可调节范围	说明	注	
设定	时钟调节	-	设置显示器的日期和时间。	<ul style="list-style-type: none"> • 未设定时钟时将不会应用日程。 • 如果主电源断开太长时间,则可能需要重设时钟。 • 启动 ColorNavigator 6 后,将自动设置日期和时间。有关详细信息,请参阅 ColorNavigator 6 用户手册(保存在 CD-ROM 上)。 	
Standard Mode	SelfCalibration	开启 关闭	切换启用/禁用SelfCalibration功能。	-	
	结果	上次时间	-	显示先前SelfCalibration的执行日期。	-
		使用时间	-	显示自先前SelfCalibration以来的显示器使用时间。	-

● 信号设置

信号设置用于针对输入信号配置高级设置,例如屏幕显示尺寸和色彩格式。

Signal (HDMI)		
Picture Expansion	[Auto]
Input Color Format	[Auto]
Input Range	[Auto]
Noise Reduction	[Off]

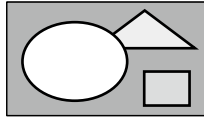
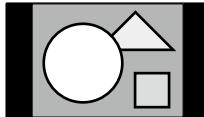
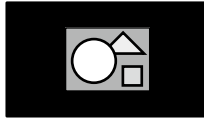
功能	输入信号 (各功能的设置范围依照输入信号而有所不同。) √:可设置与否 -:不可设置			可调节范围	说明	注
	DVI	DisplayPort	HDMI			
画面扩大	√	√	√	自动*1 全屏 长宽比固定 点对点	<p>显示器显示的屏幕尺寸可以变更。</p> <ul style="list-style-type: none"> “自动” 显示器会根据输入信号发来的分辨率信息和纵横比信息自动变更屏幕尺寸。 “全屏” 全屏显示图像。在某些情况下,因为垂直比率与水平比率不相等,导致图像扭曲变形。 当使用视频信号(480p/i、576p/i)输入时,将全屏显示图像,同时保持 16:9 的纵横比。 “长宽比固定” 全屏显示图像。但是,当保持纵横比时,图像的某些部分可能在水平或垂直方向上无法显示。 当使用视频信号(480p/i、576p/i)输入时,将全屏显示图像,同时保持 4:3 的纵横比。 “点对点” 以设定的分辨率或输入信号所指定的尺寸显示图像。 	<ul style="list-style-type: none"> 设定示例 - 全屏  - 长宽比固定  - 点对点(输入信号) 
输入色彩格式	- (固定 RGB)	√	√	自动*2 YUV 4:2:2 YUV 4:4:4 RGB	<p>输入信号的色彩空间可以指定。 如果色彩显示不正确,可尝试更改该设置。</p>	-

*1 仅在 HDMI 输入期间检测到自动确定设置的输入信号信息时才会启用

*2 仅在检测到自动确定设置的输入信号信息时才会启用

功能	输入信号 (各功能的设置范围依照输入信号而有所不同。) √:可设置与否 -:不可设置			可调节范围	说明	注
	DVI	DisplayPort	HDMI			
输入范围	√	√	√	自动*3 全部 有限 (109% 白色) 有限	根据外部设备的不同,将可能限制输出至显示器的视频信号的黑白电平。如果显示器上显示的信号受到限制,则黑色会淡一些,白色会暗一些,对比度将会降低。该类信号的亮度范围可以进行扩展以匹配显示器的实际对比度。 <ul style="list-style-type: none"> “自动” 显示器可自动确认输入信号的亮度范围并适当显示图像。 “全部” 输入信号的亮度范围无法扩展。 “有限 (109% 白色)” 输入信号的显示亮度范围可从 64 – 1019 扩展至 0 – 1023。 “有限” 输入信号的显示亮度范围可从 64 – 940 扩展至 0 – 1023。 	-
降噪	-	-	√	开启 关闭	降低图像中较暗区域的小干扰。使用该功能降低图像干扰和粗糙。	• 使用降噪功能可能有损精细图像的画质。

*3 仅在 DisplayPort 输入或 HDMI 输入期间才启用

● 偏好设定

可对显示器的设置进行配置,以适应使用环境或个人偏好。

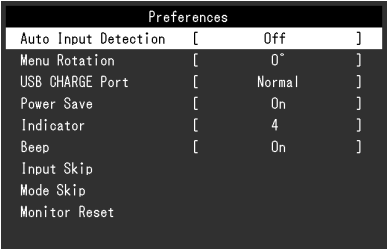

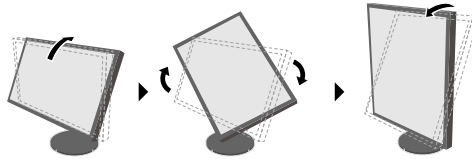
功能	可调节范围	说明	注
输入自动监测	开启 关闭	<p>当该功能设置为“开启”时,显示器会自动确认输入信号的连接器,以显示相应的屏幕。当外部装置进入省电模式时,显示器自动显示另一信号。</p> <p>当设置为“关闭”时,显示器将不管信号输入与否而显示选定连接器的信号。此时,使用显示器前端的操作开关 (INPUT) 可选择要显示的输入信号。</p>	<ul style="list-style-type: none"> 当主电源开启/关闭时,将自动检测信号而不考虑该功能的设置情况。
菜单旋转	0° 90°	<p>该功能允许变更设置菜单的方向以与安装方向对齐。</p>	<ul style="list-style-type: none"> 请确保电缆连接正确。 当纵向使用显示器屏幕时,要求显卡支持纵向显示。当纵向放置显示器时,需要变更显卡的设置。请参阅显卡用户手册获取详细信息。也可访问 EIZO 网站 (http://www.eizoglobal.com)。 使用纵向摆放的显示器时,将屏幕向上拉至支座的最高位置,并将倾斜的屏幕向上设置后旋转显示器。 

功能	可调节范围	说明	注
USB CHARGE端口	普通 充电专用	显示器的“CHARGE”USB下游端口支持USB 3.0快充。将该设置变更为“充电专用”时,比起使用“普通”设置来,连接至“CHARGE”端口的装置的充电速度会更快。	<ul style="list-style-type: none"> • 切换该设置之前,请确保完成连接的USB装置与PC之间的通信。切换该设置后,所有通信将暂时中断。 • 连接至“CHARGE”端口的装置必须支持快充。 • 当设置“充电专用”时,PC与通过“CHARGE连接的装置之间将无法进行数据通信,因此连接的装置将不会工作。 • 当设置“充电专用”时,即便显示器与PC之间未通过USB电缆连接,也可以进行充电。
节能	开启 关闭	<p>该功能允许您根据已连接外部装置的状态将显示器设置为省电模式。</p> <p>当约有15秒的时间无法检测到信号输入时,显示器将变为省电模式。当显示器转换为省电模式时,屏幕上将不再显示图像。</p> <ul style="list-style-type: none"> • 退出省电模式 <ul style="list-style-type: none"> - 当显示器接收到输入时,将自动退出省电模式并恢复至正常显示模式。 	<ul style="list-style-type: none"> • 当转换至省电模式时,将提前5秒显示一条指示该转换的消息。 • 当您未使用显示器时,关闭主电源以切断功耗。 • 当显示器处于省电模式时,连接至USB下游端口的装置仍然可以工作。因此,即便是在省电模式下,显示器的耗电量也会依据连接的装置而有所变化。
指示灯	关闭 / 1 至 7	可以设置屏幕显示时电源开关和操作开关的亮度。(默认设置:4)	-
提示音	开启 关闭	您可以关闭每次操作开关时发出的提示音。	-
跳过输入	略过 / -	该功能允许在切换输入信号时跳过不会用到的输入信号。	<ul style="list-style-type: none"> • 至少将一种模式设置为“-”。
模式略过	略过 / -	该功能允许在选择模式时跳过不会用到的模式。请在显示模式有限或想避免随意更改显示状态时使用该功能。	<ul style="list-style-type: none"> • 并非所有模式都可以设置为“略过”。 • 在默认设置中,可用的Calibration Mode (CAL 模式)将因每种输入信号而异。
全部重设	-	<p>将除下列设置以外的所有设置恢复为默认值。</p> <ul style="list-style-type: none"> • “管理员设定”菜单中的设置 • “SelfCalibration”菜单中的“设定”-“时钟调整”项 	<ul style="list-style-type: none"> • 有关默认设置请参见“主机默认设置”(第52页)。

● 语言

可以选择菜单与消息的显示语言。

可调节范围

英语、德语、法语、西班牙语、意大利语、瑞典语、日语、简体中文、繁体中文



● 信息

您可以查看显示器信息 (型号名称、序列号、固件版本、使用时间、ColorNavigator 许可状态、分辨率、输入信号等)。

例如：

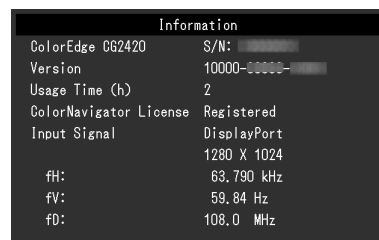



第 4 章 管理员设定

本章说明如何使用“管理员设定”菜单来配置显示器操作。
该菜单供管理员使用。正常显示器使用当中无需配置该菜单。

4-1. “管理员设定”菜单的基本操作

1. 菜单显示

1. 触按  可关闭显示器。
2. 当触按最左边的开关时,触按  超过 2 秒可打开显示器。

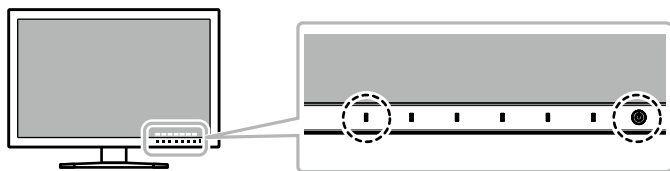

出现“管理员设定”菜单。

Administrator Settings		
On-Screen Logo	[On]
Key Lock	[Off]
DP Power Save	[Off]
DUE Priority	[Uniformity]
Signal Format		
Apply		

2. 设定

1. 请使用 | ▲ || ▼ | 选择项目,然后选择| ENTER |。
出现调节/设置菜单。

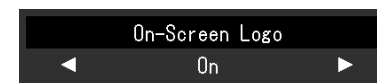

2. 请使用 | ◀ || ▶ | 设定项目,然后选择| OK |。
出现“管理员设定”菜单。

3. 应用与退出

1. 选择“应用”,然后选择| ENTER |。
确认设置,退出“管理员设定”菜单。

4-2. “管理员设定”菜单功能

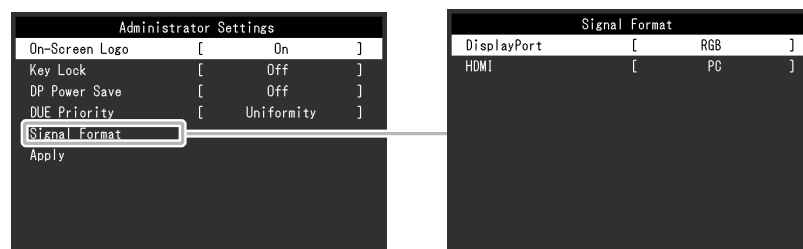



功能	可调范围	说明	注	
屏幕标志	开启 关闭	当打开显示器时, 屏幕上将出现 EIZO 标志。 将该功能设置为“关闭”, 屏幕上将不再出现 EIZO 标志。	-	
操作锁定	关闭 菜单 所有	为避免变更设定, 可以锁定显示器前端的操作开关。 <ul style="list-style-type: none"> “关闭” (默认设置) 启用所有开关。 “菜单” 锁定 menu 开关。 “所有” 锁定除电源开关之外的所有开关。 	-	
DP Power Save	开启 关闭	若PC与DisplayPort连接器连接, 当电源开启或关闭或者显示器从省电模式退出时, 窗口或图标位置可能会移动。此时, 将此功能设定为“关闭”。	-	
DUE Priority	Brightness Uniformity	本产品配备“数字均匀均衡器 (DUE)”, 可降低显示的不均匀度。可更改这种 DUE 设置。 <ul style="list-style-type: none"> “亮度” 优先采用高亮度和高对比度。 “Uniformity” 优先采用显示的不均匀度降低。 	<ul style="list-style-type: none"> 变更 DUE 设置时, 调节过显示的显示器必须重新校准。使用 ColorNavigator 6 再次执行目标校准和相关性操作。有关详细信息, 请参阅 ColorNavigator 6 用户手册 (保存在 CD-ROM 上)。 	
信号格式	DisplayPort	RGB RGB/YUV	当通过 DisplayPort 连接器连接 PC 时, DisplayPort 版本可能因 PC 而异, 并且可能无法显示屏幕。此种情况下, 请尝试变更下列设置。	-
	HDMI	Video PC	您可切换到显示器可显示的信号类型。要在使用 HDMI 信号输入时显示视频信号, 请设置为“视频”。	-

第 5 章 故障排除

如果采取建议的解决办法后仍然无法解决问题,请联系当地 EIZO 代表。

5-1. 不显示图像

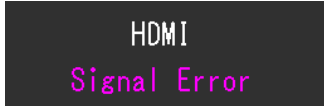
问题	可能的原因和解决办法
1. 不显示图像 <ul style="list-style-type: none"> 电源指示灯不亮。 	<ul style="list-style-type: none"> 检查电源线连接是否正确。 接通位于显示器后方的主电源开关。 触按 。 关闭位于显示器后方的主电源,几分钟后重新打开。
<ul style="list-style-type: none"> 电源指示灯呈白色亮起。 电源指示灯呈橙色亮起。 	<ul style="list-style-type: none"> 通过设定菜单增大“亮度”和/或“增益”。(参见“色彩”(第 20 页)) 切换输入信号。 移动鼠标或按下键盘上任意键。 检查个人计算机的电源是否已打开。 关闭位于显示器后方的主电源,然后再重新将其打开。
<ul style="list-style-type: none"> 电源指示灯呈橙色和白色闪烁。 	<ul style="list-style-type: none"> 当通过 DisplayPort 连接器连接 PC 时,该问题可能会出现。通过 EIZO 指定的信号线进行连接,关闭显示器,然后再重新打开。
2. 出现下列消息。 <ul style="list-style-type: none"> 在没有信号输入时,出现此信息。 例如:  	<p>即使显示器正常运行,如果信号输入不正确,同样会出现该消息。</p> <ul style="list-style-type: none"> 可能会出现如左边所示的消息,因为某些 PC 不会在刚开启电源后立即输出信号。 检查个人计算机的电源是否已打开。 检查信号线连接是否正确。 切换输入信号。 关闭位于显示器后方的主电源,然后再重新将其打开。
<ul style="list-style-type: none"> 该消息显示输入信号不在指定频率范围之内。 例如:  	<ul style="list-style-type: none"> 检查 PC 配置是否符合显示器的分辨率和垂直扫描频率要求 (参见“1-4. 支持的分辨率”(第 12 页))。 重新启动 PC。 使用显卡实用程序变更为合适的设置。参照显卡用户手册了解详情。

5-2. 成像问题

问题	可能原因及解决办法
1. 屏幕太亮或太暗。	<ul style="list-style-type: none"> 使用设置菜单中的“亮度”调节(参见“色彩”(第 20 页))。(液晶显示器背光灯的使用寿命有限。当屏幕变暗或开始抖动时,请联系当地 EIZO 代表。)
2. 出现残影	<ul style="list-style-type: none"> 残影是液晶显示器所特有的属性。请避免长时间显示相同的图像。 请使用屏幕保护程序或省电功能,避免长时间显示同一图像。
3. 屏幕上存在绿点/红点/蓝点/白点或缺陷点。	<ul style="list-style-type: none"> 这是由液晶面板的特征所引起的,并非故障。
4. 屏幕上存在干扰图案或压痕。	<ul style="list-style-type: none"> 使显示器整个处于白屏或黑屏。该状况即可能消失。
5. 屏幕显示出现干扰。	<ul style="list-style-type: none"> 当输入 HDCP 系统信号时,可能无法立即显示正常图像。
6. (DisplayPort 信号输入) 当您重新接通电源或从节能模式中返回,那么窗口或图标可能已经变换了位置。	<ul style="list-style-type: none"> 在设置菜单中,将“DP 节能”设置为“关”(请参阅“DP Power Save”(第 35 页))。
7. (DisplayPort 或 HDMI 输入) 屏幕上显示的色彩不正确。	<ul style="list-style-type: none"> 尝试变更设置菜单中的“输入色彩格式”(参见“输入色彩格式”(第 29 页))。 如果是 HDMI 信号输入,请尝试变更设置菜单中的“信号格式”(参见“信号格式”(第 35 页))。
8. 图像无法全屏显示。	<ul style="list-style-type: none"> 尝试变更设置菜单中的“画面扩大”(参见“画面扩大”(第 29 页))。 如果是 HDMI 信号输入,请检查设置菜单中的“信号格式”是否已设置为“PC”(参见“信号格式”(第 35 页))。

5-3. 其他问题

问题	可能原因及解决办法
1. 设置菜单/模式菜单无法显示	<ul style="list-style-type: none"> • 检查操作开关锁定功能是否可工作(参见“操作锁定”(第 35 页))。 • 显示 ColorNavigator 6 的主窗口时,操作开关将锁定。
2. 未检测到使用 USB 电缆连接的显示器。/ 连接至显示器的 USB 装置不工作。	<ul style="list-style-type: none"> • 检查 USB 电缆连接正确与否(参见“6-4. 使用 USB (Universal Serial Bus)”(第 46 页))。 • 如果外部装置连接至“充电”端口,尝试检查“USB 充电端口”设置(参见“USB CHARGE 端口”(第 32 页))。如果其设置为“充电专用”,则外部装置不会工作。 • 尝试将其更换至 PC 上不同的 USB 端口。 • 尝试将其更换至显示器上不同的 USB 端口。 • 重新启动 PC。 • 当直接连接 PC 和外部装置时,如果外部装置正常工作,请联系当地 EIZO 代表。 • 请检查 PC 和 OS 是否兼容 USB。(有关各装置的 USB 兼容性,请咨询其制造商。) • 由于您所用的 USB 3.0 主控制器可能不同,因此已连接的 USB 设备可能无法正确识别。升级至每个制造商所提供的最新版 USB 3.0 驱动,或将显示器连接至 2.0 端口。 • 使用 Windows 时请检查 PC 针对 USB 的 BIOS 设置。(请参阅 PC 手册获取详细信息。)
3. 不输出音频。	<ul style="list-style-type: none"> • 本显示器不支持 HDMI/DisplayPort 音频信号。

5-4. 内置校准传感器和SelfCalibration问题

问题	可能原因及解决办法
1. 内置校准传感器未出现/不运行。	<ul style="list-style-type: none"> 如有保护性贴纸粘附在内置的校准传感器上,请将其撕去。 关闭显示器后方的主电源,等待几分钟后重新打开电源,然后再次执行 SelfCalibration。
2. 无法执行SelfCalibration。	<ul style="list-style-type: none"> 检查显示器的日期与时间设置是否正确(参见“时钟调节”(第 28 页))。 检查执行日程是否已设定(参见“日程”(第 26 页))。 检查校准目标设定是够正确(参见“目标”(第 24 页))。 使用 ColorNavigator 6 设定SelfCalibration目标。
3. SelfCalibration失败	<ul style="list-style-type: none"> 请参阅错误代码表。如果出现的错误代码并未列在错误代码表中,请联系当地 EIZO 代表。

错误代码表

错误码	说明
0011	<ul style="list-style-type: none"> 因为目标亮度太低而无法执行校准。提高目标的亮度值并再次执行 SelfCalibration。
0013	<ul style="list-style-type: none"> 目标值的设置可能存在问题。重新检查色域的目标值。 可能无法正确的执行测量。 <ul style="list-style-type: none"> - 确保内置校准传感器不会暴露在直射的阳光等强光下。 - 尝试使用 ColorNavigator 6 执行相关性操作。
0014	<ul style="list-style-type: none"> 目标亮度可能太高。降低目标的亮度并再次执行 SelfCalibration。 校准可能会失败。确保内置校准传感器不会暴露在直射的阳光等强光下,然后再次执行 SelfCalibration。
0030	<ul style="list-style-type: none"> 内置校准传感器可能会失败。请联系当地的 EIZO 代表。
0034	<ul style="list-style-type: none"> 测量失败。再次执行SelfCalibration。
0035	<ul style="list-style-type: none"> 内置校准传感器可能会失败。请联系当地的 EIZO 代表。
0036	<ul style="list-style-type: none"> 目标值的设置可能存在问题。重新检查色域的目标值。 可能无法正确的执行测量。 <ul style="list-style-type: none"> - 确保内置校准传感器不会暴露在直射的阳光等强光下。 - 尝试使用 ColorNavigator 6 执行相关性操作。
0050	<ul style="list-style-type: none"> 内置校准传感器可能会失败。请联系当地的 EIZO 代表。
0060	<ul style="list-style-type: none"> 无法打开/关闭内置的校准传感器。
0061	<ul style="list-style-type: none"> 如有保护性贴纸粘附在内置的校准传感器上,请将其撕去。 关闭显示器后方的主电源,等待几分钟后重新打开电源,然后再次执行 SelfCalibration。

第 6 章 参考

6-1. 安装可选支臂

可以卸下支座部分, 安装可选支臂 (或可选支座)。请参考我们的网站了解相应的可选支臂 (或可选支座)。 <http://www.eizoglobal.com>

注意

- 安装支臂或支座时, 请遵循其用户手册中的说明。
- 在使用其他制造商提供的支臂或支座时, 请预先确认以下事项并选择符合 VESA 标准的支臂或支座。连接支臂或支座时, 请使用随本产品一并提供的 VESA 安装螺钉。
 - 螺孔间距: 100mm×100mm
 - 支臂或支座的 VESA 安装部分的外部尺寸: 122 mm × 122 mm 或更低
 - 板厚度: 2.6mm
 - 其确定应足以支撑显示器单元 (不包括支座) 和电缆等附件的重量。
- 使用支臂或支座时, 请根据下列显示器倾斜进行安装。
 - 向上 45°、向下 45°
- 安装支臂或支座后连接电缆。
- 请勿上下移动已卸除的支座。这有可能导致受伤或设备损坏。
- 显示器、支臂和支座很重。一旦坠落可能导致受伤或设备损坏。
- 以纵向模式安装显示器时, 沿顺时针方向将屏幕旋转 90°。

安装任选悬挂臂 (任选底座)

1. 把液晶显示器放在铺有软布的稳定台面上, 面板表面朝下。

2. 卸下底座。

如下图所示, 保持向下按住锁定按钮 (1) 并朝支架底座滑动底座, 直至其停止 (2)。然后将底座抬起 (3)。

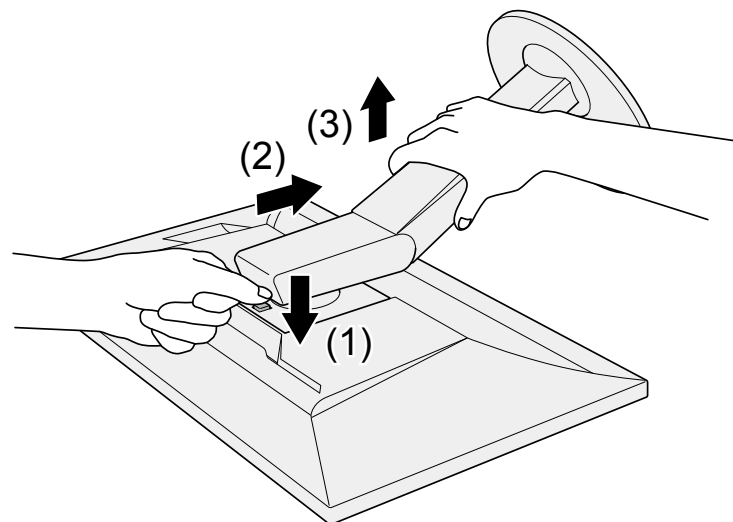

3. 将悬挂臂或支架安装到显示器上。

安装悬挂臂或底座时, 请使用任选VESA安装螺钉。

安装原配底座

1. 卸下任选悬挂臂(或任选底座)上的固定螺钉,然后取下任选悬挂臂(或任选底座)。
2. 把液晶显示器放在铺有软布的稳定台面上,面板表面朝下。
3. 安装原配底座。

如下图所示,将底座上的4个凸耳插入背板上的方孔中(1),然后朝显示器的上部滑动底座,直到发出“咔嚓”一声(2)。

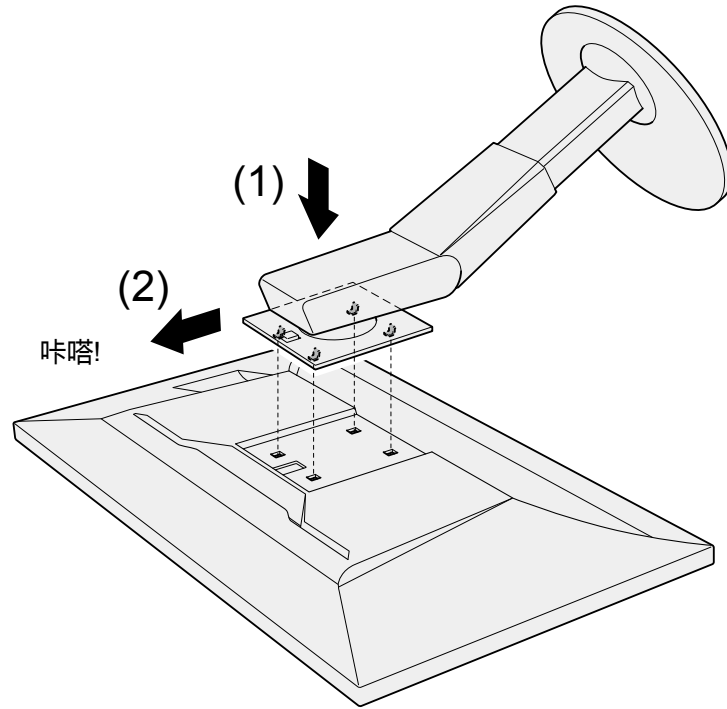

6-2. 安装/拆除电缆固定器

本产品随附电缆固定器。请使用电缆固定器整理连接至显示器的电缆。

安装程序

1. 使电缆穿过电缆固定器。
2. 闭合电缆固定器。

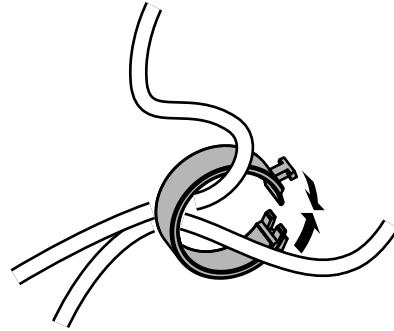

3. 保持电缆固定器的闭合状态, 将其插入底座中。

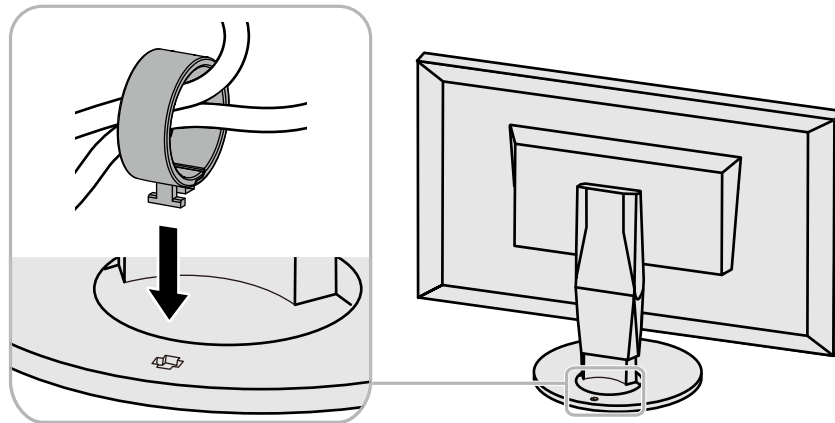

注

- 电缆固定器的插入方向可以与支座垂直或平行。变更电缆固定器的方向,使其与电缆方向一致。

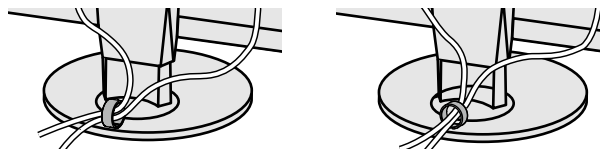

拆除程序

1. 闭合电缆固定器。
2. 保持电缆固定器的闭合状态,将其从支座中拉出。

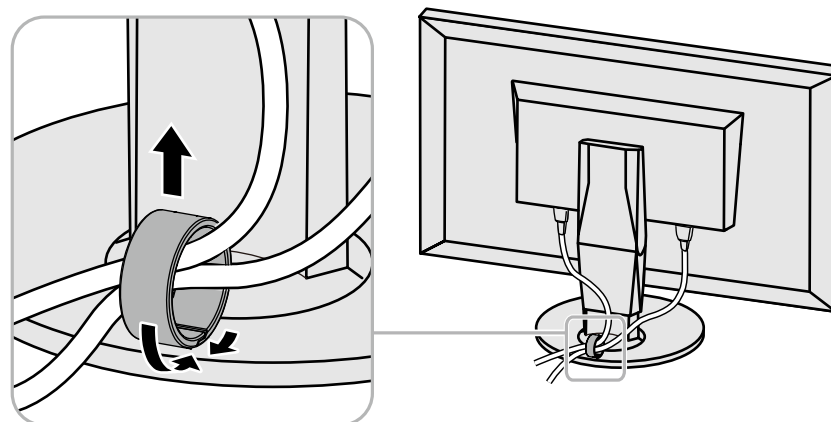

6-3. 连接多个外部装置

本产品允许您连接多个外部装置,并且在它们之间切换显示。

连接
示例

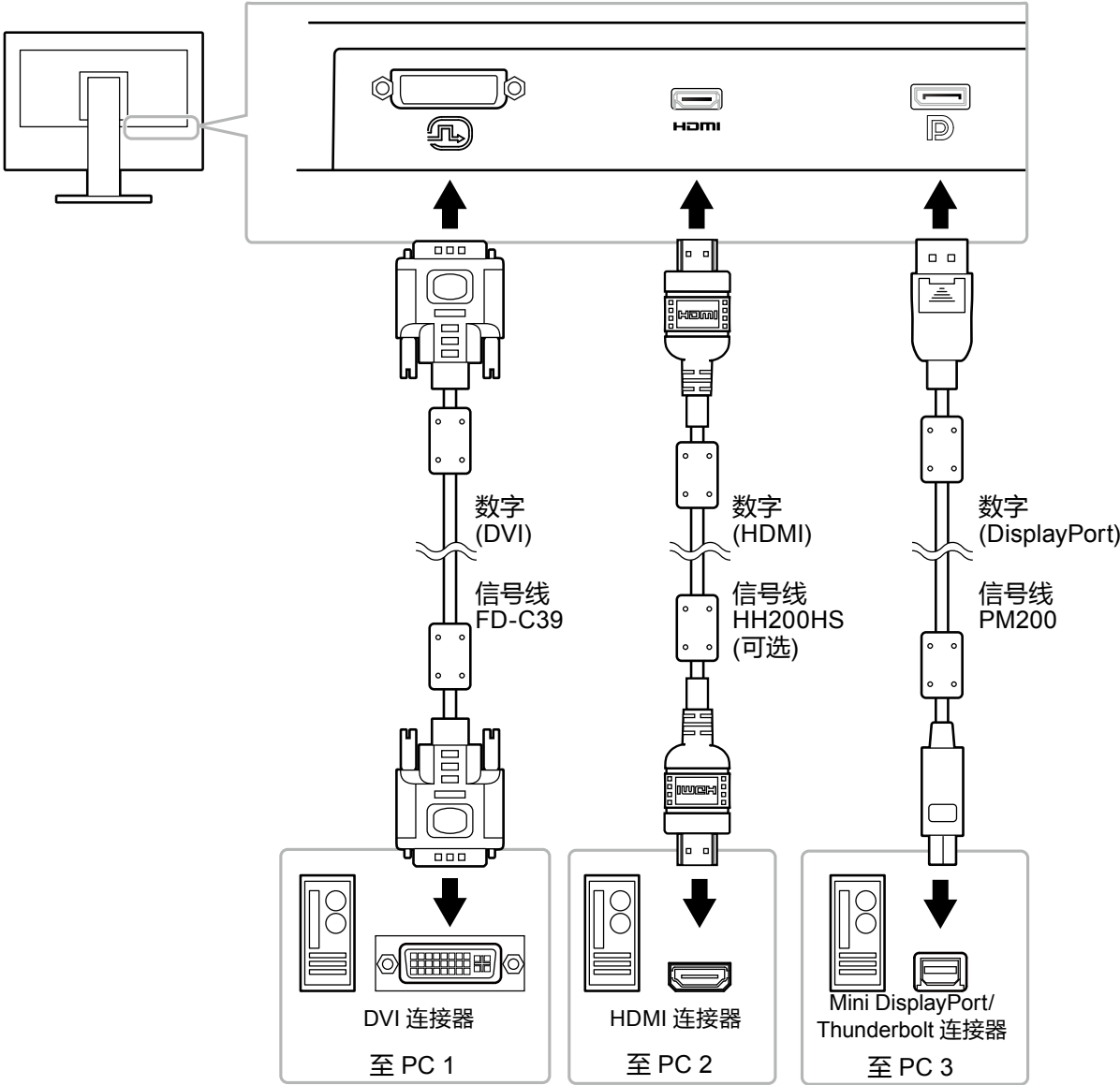

注

- 每次触按显示器前端的操作开关 (INPUT) 时,输入信号都会变更。信号切换时,处于活动状态的输入连接器名称将出现在屏幕的右下角。
- 本产品会自动确认输入信号的连接器,并在显示对应屏幕的图像。更多信息,请参见 “输入自动监测” (第 31 页)。

6-4. 使用 USB (Universal Serial Bus)

本显示器配备 USB 集线器。当连接至兼容 USB 的 PC 时,本显示器可用作 USB 集线器以连接外部 USB 装置。

注

- 本产品支持 USB 3.0。当连接支持 USB 3.0 的外部装置时,可能可以进行高速数据通信(但是,这仅限于连接 PC 和外部装置的 USB 电缆兼容 USB 3.0 的情况)。
- “CHARGE” USB 下游端口也支持快速充电。这样,您便可在短时间内给智能手机或平板电脑进行再次充电。(参见 [“USB CHARGE端口” \(第 32 页\)](#)。)

● 系统环境要求

- 配备 USB 端口的 PC
- Windows 10/Windows 8.1/Windows 8/Windows 7, 或 Mac OS X 10.7.5 或更高版本
- EIZO USB电缆(UU200SS (USB 3.0))

注意

- 本显示器依据使用的 PC、OS 或外部装置而定可能不会工作。有关外部装置的 USB 兼容性,请联系其制造商。
 - 当显示器处于省电模式时,连接至 USB 下游端口的装置仍然可以工作。因此,即便是在省电模式下,显示器的耗电量也会依据连接的装置而有所变化。
 - 电源关闭后,连接至 USB 下游端口的装置将不会操作。
 - 当“偏好设定”中的“USB CHARGE端口”设置为“充电专用”时,当外部装置连接至“CHARGE”端口时将不会工作。
 - 请确保连接至显示的所有外部装置和 PC 之间的通信在切换“USB CHARGE端口”设置之前已经结束。切换该设置后,所有通信将暂时中断。
-

● 连接程序 (USB 功能设定)

1. 首先使用信号线将显示器连接至 PC, 并启动 PC。
2. 在 PC 的 USB 下游端口和显示器的 USB 上游端口之间连接 USB 电缆。
连接 USB 电缆之后, USB 集线器功能将自动设置。
3. 将外部 USB 装置连接至显示器的 USB 下游端口。

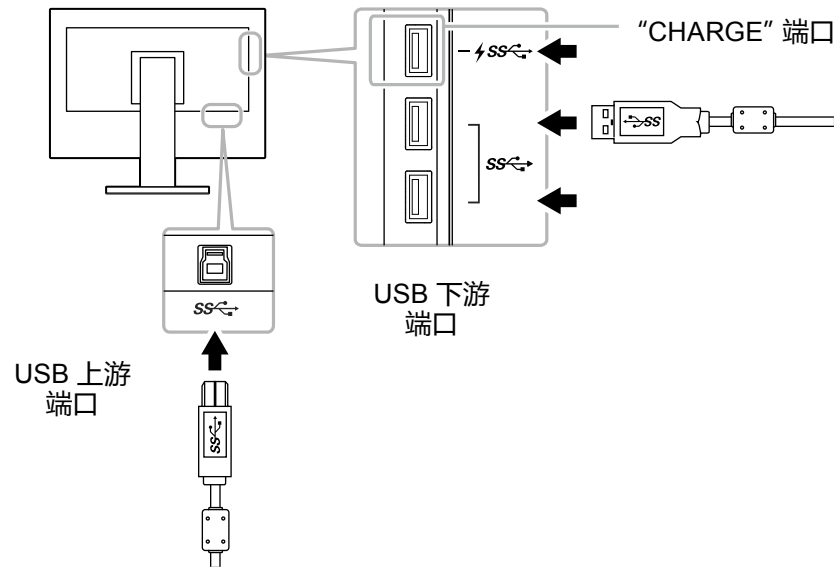

6-5. 规格

液晶面板	类型	IPS (防反光)
	背光灯	宽色域 LED
	尺寸	61cm (24 英寸)
	分辨率	1920 点 × 1200 行
	显示尺寸 (H×V)	518.4mm × 324.0mm
	像素间距	0.270 mm × 0.270 mm
	显示色彩	约 107374 万色 (针对 10 位输入)
	视角 (H/V, 典型)	178°/178°
	推荐亮度 (典型)	120cd/m ² 或以下 (色温: 5000K 至 6500K)
	对比度 (典型)	1500:1 (当 "DUE Priority" 设置为 "Brightness" 时)
	响应时间 (典型)	黑色-白色-黑色: 18ms 灰色至灰色: 10ms
色域显示 (典型)	Adobe® RGB 覆盖范围: 99% (NTSC 比 108%)	
视频信号	输入端子	DVI-D × 1 (Single Link、适用于 HDCP), HDMI × 1 (适用于 HDCP), DisplayPort × 1 (适用于 HDCP)
	水平扫描频率	26kHz 至 78kHz (DVI, DisplayPort, HDMI PC) 15kHz 至 78kHz (HDMI Video)
	垂直扫描频率	24Hz 至 61Hz (VGA TEXT: 69Hz 至 71Hz)
	帧同步模式	23.75Hz 至 30.5Hz, 47.5Hz 至 61.0Hz
	点时钟 (最大)	164MHz
USB	接口	上游端口 × 1, 下游端口 × 3 ("CHARGE" 端口支持快速再充电)
	标准	USB 规格版本 3.0 USB 电池充电规格版本 1.2
	通信速度	5Gbps (超速), 480Mbps (高速), 12Mbps (全速), 1.5Mbps (低速)
	供电电流	下游: 每个端口最大 900mA 下游 (CHARGE 端口): 普通: 每个端口最大 1.5A, 充电专用: 每个端口最大 2.1A
功率	输入	100–240VAC ±10%, 50/60Hz (0.80A–0.40A)
	最大功耗	79W 或以下
	省电模式	0.7W 或以下 (当 DisplayPort 1 连接器为输入, "输入自动监测" 设为 "关闭", 且无 USB 设备连接; 或 USB CHARGE 端口设为 "常规", 且操作系统进入睡眠模式; 或显示器的断电设置已激活)
	待机模式	0.6W 或以下 (当 "输入自动监测" 设为 "关闭", 且无 USB 设备连接; 或 USB CHARGE 端口设为 "常规", "DP 节能" 设置为 "打开")

物理规格	尺寸	最低高度： 554.4mm×396mm×245mm (W×H×D) (倾斜: 0°) 最高高度： 554.4mm×558mm×265mm (W×H×D) (倾斜: 35°)
	尺寸 (不含支座)	554.4mm×362mm×64mm (W×H×D)
	净重	约 7.8kg
	净重 (不含支座)	约 5.0kg
	高度调节	155mm (倾斜: 0°)/145mm (倾斜: 35°)
	倾斜	向上 35°、向下 5°
	旋转	344°
操作环境要求	垂直旋转	顺时针 90°
	温度	0°C 至 35°C (32°F 至 95°F)
	湿度	20% 至 80% 相对湿度 (无冷凝)
运输/储存环境要求	气压	540hPa 至 1060hPa
	温度	-20°C 至 60°C (-4°F 至 140°F)
	湿度	10% 至 90% 相对湿度 (无冷凝)
	气压	200hPa 至 1060hPa

● 尺寸

单位: mm

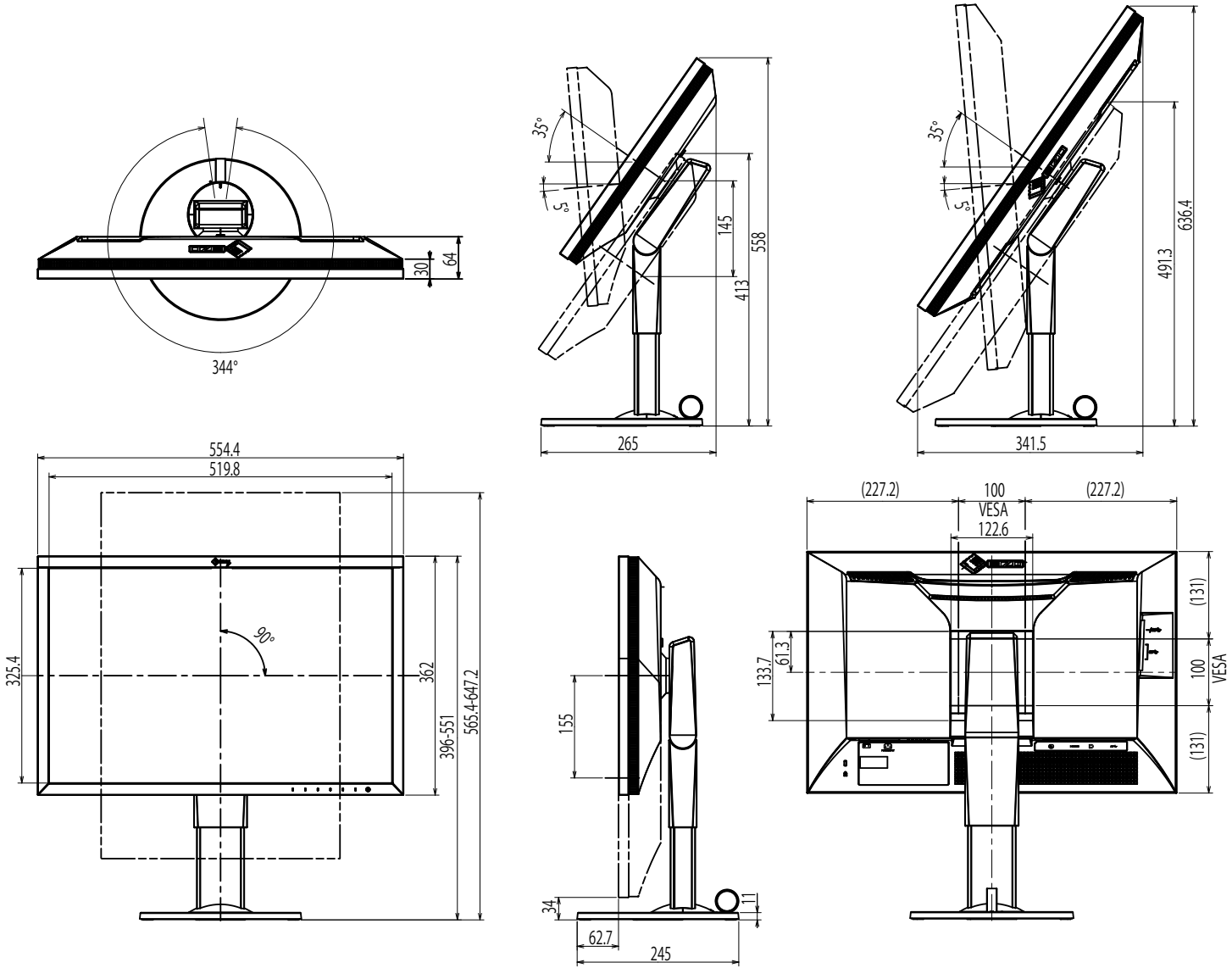

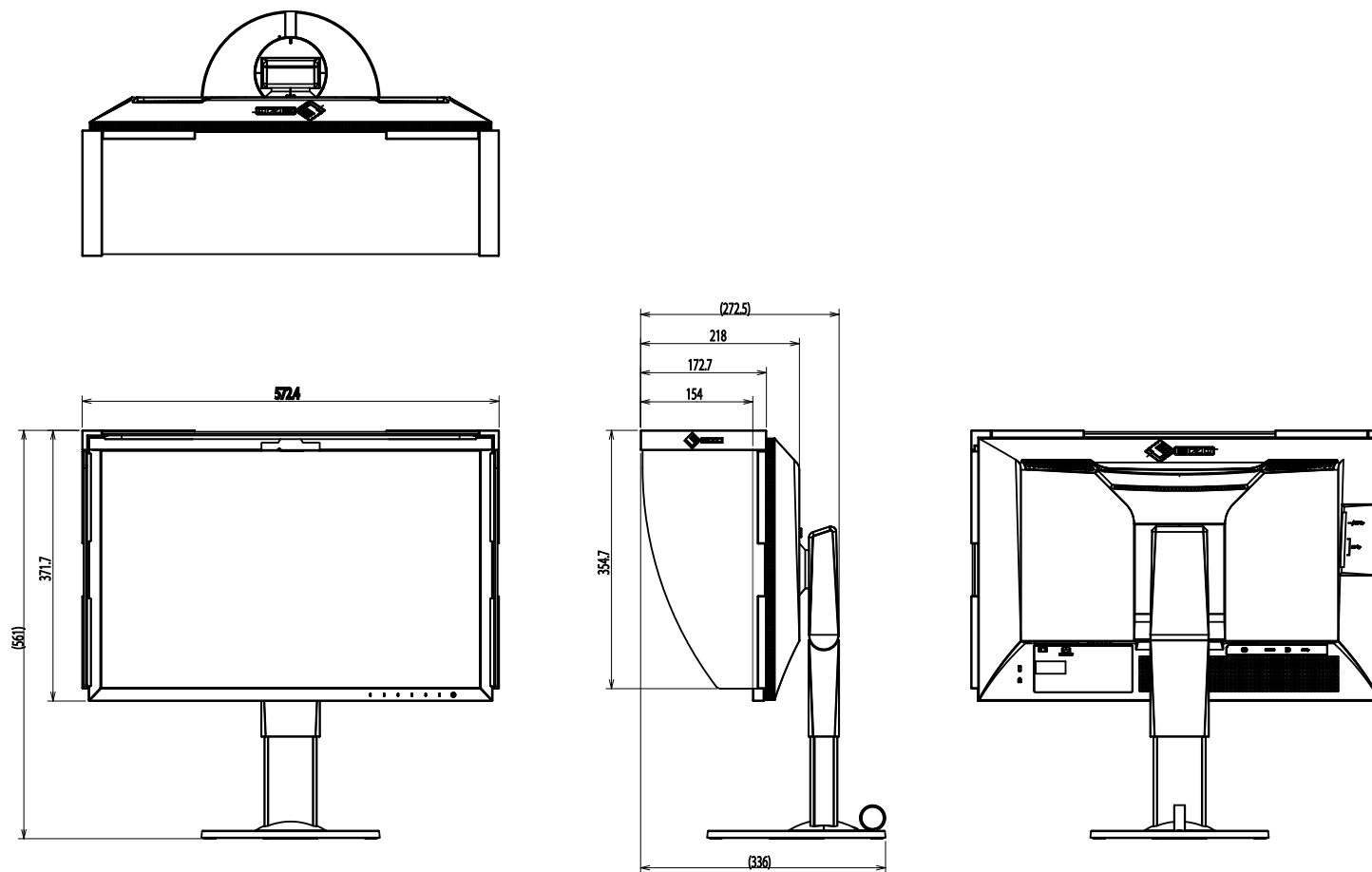

● 主机默认设置

色彩模式		Custom
画面扩大	DVI 输入	长宽比固定
	DisplayPort 输入	长宽比固定
	HDMI 输入	长宽比固定(启用“自动”时:自动)
输入色彩格式	DisplayPort 输入	自动
	HDMI 输入	RGB(启用“自动”时:自动)
输入范围	DVI 输入	全部
	DisplayPort 输入	自动
	HDMI 输入	自动
降噪		关闭
输入自动监测		关闭
菜单旋转		0°
USB CHARGE 端口		普通
节能		开启
指示灯		4
提示音		开启
语言		中文
标志		开启
操作锁定		关闭
信号格式	DisplayPort	RGB
	HDMI	PC

● 配件

信号线	HH200HS (HDMI – HDMI) PP200 (DisplayPort – DisplayPort)
-----	--

有关配件的最新信息, 请参考我们的网站。 <http://www.eizoglobal.com>

第7章 词汇表

Adobe®RGB

这是Adobe System在1998年提出的实用RGB颜色空间的定义。其色彩再现域(色域)比sRGB要宽,且高度适用于打印等领域。

DisplayPort

这是根据VESA而执行了标准化图像信号的接口标准。以替代传统的DVI和模拟接口为目的而开发,并且可传输DVI中不支持的高分辨率信号以及声音信号。标准尺寸和微型尺寸连接器已标准化。

DVI(数字视频接口)

DVI是数字接口标准。DVI允许直接传输PC的数字数据,没有损失。

它使用TMDS发送系统和DVI连接器。有两种类型的DVI连接器。一种是仅适用于数字信号输入的DVI-D连接器。另一种是对数字和模拟信号输入都适用的DVI-I连接器。

分辨率

液晶面板由许多指定尺寸的像素组成,用灯光照射这些像素形成图像。本显示器由 1920 水平像素和 1200 垂直像素组成。在 1920 × 1200分辨率下,照亮所有像素即为全屏显示(1:1)。

伽玛

显示器亮度通常随输入信号电平呈现非线性变化,这叫做“伽玛特性”。伽玛值较低时,中间调区域显示更亮,而伽马值较高时则显示更暗。更改伽玛值不会影响对比度。应选择适合显示内容的伽玛值。

HDCP(高带宽数字内容保护)

旨在防止他人复制视频、音乐等数字内容的数字信号编码系统。

它在输出端对通过DVI或HDMI连接器发送的数字内容进行编码,在输入端对数字内容进行解码,有助于安全传输数字内容。

如果输出端或输入端的设备都不适用于HDCP系统,不能复制任何数字内容。

HDMI (高清晰多媒体接口)

HDMI 是针对消费电器或AV设备开发的数字接口标准。此标准建立在DVI标准之上,而后者是PC和显示器之间的连接接口规范之一。可以通过一条电缆传输图像信号、声音信号和控制信号,不需要压缩处理。

L*

L* 是基于 CIELUV 与 CIELAB 色彩空间的亮度值。CIELUV 与 CIELAB 是描述色彩与人类视觉之间关系的色彩空间,其中 L* 对应于可感知的亮度。

色彩空间

有YUV和RGB等等。YUV用照度(Y)、蓝色色差(U)和红色色差(V)表示色彩。RGB用红色(R)、绿色(G)和蓝色(B)这三种颜色的色阶表示色彩。

色温

色温是白色调测量方法,通常用开氏度表示。屏幕色彩在色温较低时偏红,在色温较高时偏蓝,就像火焰温度一样。

5,000 K: 轻度偏红的白色

6,500 K: 白色指的是日光色

9,300 K: 轻度偏蓝的白色

sRGB (标准RGB)

外部设备(例如显示器、打印机、数码相机和扫描仪)色彩再现和色彩空间国际标准。作为一种很简单的互联网色彩匹配形式,可以采用与发射设备色调和接收设备色调相近的色调显示色彩。

增益

构成色彩的红、绿、蓝的亮度称为增益。灯光穿过面板滤色镜,在液晶显示器上显示色彩。红、绿、蓝是三原色。屏幕上的所有色彩都通过组合这三种色彩来显示。调节穿过每个滤色镜的光强度(光通量),即可改变色调。

附录

商标

术语HDMI和High-Definition Multimedia Interface以及HDMI标志均是HDMI Licensing, LLC在美国和其他国家的商标或注册商标。

DisplayPort合规标志和VESA是Video Electronics Standards Association的注册商标。

Acrobat、Adobe、Adobe AIR和Photoshop是Adobe Systems Incorporated在美国和其他国家的注册商标。

AMD Athlon、AMD Opteron和FreeSync是Advanced Micro Devices, Inc.的商标。

Apple、ColorSync、eMac、iBook、iMac、iPad、Mac、MacBook、Macintosh、Mac OS、PowerBook和QuickTime是Apple Inc.的注册商标。

ColorMunki、Eye-One和X-Rite是X-Rite Incorporated在美国和/或其他国家的注册商标或商标。

ColorVision和ColorVision Spyder2是DataColor Holding AG在美国的注册商标。

Spyder3、Spyder4和Spyder5是DataColor Holding AG的商标。

ENERGY STAR是United States Environmental Protection Agency在美国和其他国家的注册商标。

GRACoL和IDEAlliance是International Digital Enterprise Alliance的注册商标。

NEC是NEC Corporation的注册商标。

PC-9801和PC-9821是NEC Corporation的商标。

NextWindow 是 NextWindow Ltd 的商标。

Intel、Intel Core、Pentium 及 Thunderbolt 均是英特尔公司在美国和/或其他国家的商标。

PowerPC是International Business Machines Corporation的注册商标。

PlayStation是Sony Computer Entertainment Inc.的注册商标。

PSP和PS3是Sony Computer Entertainment Inc.的商标。

RealPlayer是RealNetworks, Inc.的注册商标。

TouchWare是3M Touch Systems, Inc.的注册商标。

Windows、Windows Media、Windows Vista、SQL Server、Xbox 360和Internet Explorer是Microsoft Corporation在美国和其他国家的注册商标。

YouTube是谷歌公司的注册商标。

Firefox是谋智基金会的注册商标。

Kensington 和 MicroSaver 是 ACCO 品牌公司 (ACCO Brands Corporation) 的注册商标。

SuperSpeed USB Trident标志是 USB Implementers Forum, Inc 的注册商标。



Linux 是 Linus Torvalds 的注册商标。

Red Hat (红帽) 是 Red Hat, Inc 的注册商标。

EIZO、EIZO标志、ColorEdge、DuraVision、FlexScan、FORIS、RadiCS、RadiForce、RadiNET、Raptor和ScreenManager是EIZO Corporation在日本和其他国家的注册商标。

ColorNavigator、EcoView NET、EIZO EasyPIX、EIZO Monitor Configurator、EIZO ScreenSlicer、G-Ignition、i • Sound、Re/Vue、Screen Administrator和UniColor Pro是EIZO Corporation的商标。

所有其他公司和产品名称是其各自所有者的商标或注册商标。

许可/版权

本产品上显示的文本使用由Ricoh设计的哥特粗圆位图字体。

FCC Declaration of Conformity

For U.S.A. , Canada, etc. (rated 100-120 Vac) Only

FCC Declaration of Conformity

We, the Responsible Party

EIZO Inc.

5710 Warland Drive, Cypress, CA 90630

Phone: (562) 431-5011

declare that the product

Trade name: EIZO

Model: ColorEdge CG2420

is in conformity with Part 15 of the FCC Rules. Operation of this product is subject to the following two conditions: (1) this device may not cause harmful interference, and (2) this device must accept any interference received, including interference that may cause undesired operation.

This equipment has been tested and found to comply with the limits for a Class B digital device, pursuant to Part 15 of the FCC Rules. These limits are designed to provide reasonable protection against harmful interference in a residential installation. This equipment generates, uses, and can radiate radio frequency energy and, if not installed and used in accordance with the instructions, may cause harmful interference to radio communications. However, there is no guarantee that interference will not occur in a particular installation. If this equipment does cause harmful interference to radio or television reception, which can be determined by turning the equipment off and on, the user is encouraged to try to correct the interference by one or more of the following measures.

- * Reorient or relocate the receiving antenna.
- * Increase the separation between the equipment and receiver.
- * Connect the equipment into an outlet on a circuit different from that to which the receiver is connected.
- * Consult the dealer or an experienced radio/TV technician for help.

Changes or modifications not expressly approved by the party responsible for compliance could void the user's authority to operate the equipment.

Note

Use the attached specified cable below or EIZO signal cable with this monitor so as to keep interference within the limits of a Class B digital device.

- AC Cord
- Shielded Signal Cable (enclosed)

Canadian Notice

This Class B digital apparatus complies with Canadian ICES-003.

Cet appareil numérique de la classe B est conforme à la norme NMB-003 du Canada.

有限责任保证书

LIMITED WARRANTY

EIZO Corporation (hereinafter referred to as “**EIZO**”) and distributors authorized by EIZO (hereinafter referred to as the “**Distributors**”) warrant, subject to and in accordance with the terms of this limited warranty (hereinafter referred to as the “**Warranty**”), to the original purchaser (hereinafter referred to as the “**Original Purchaser**”) who purchased the product specified in this document (hereinafter referred to as the “**Product**”) from EIZO or Distributors, that EIZO and Distributors shall, at their sole discretion, either repair or replace the Product at no charge if the Original Purchaser becomes aware within the Warranty Period (defined below) that the Product malfunctions or is damaged in the course of normal use of the Product in accordance with the description in the instruction manual attached to the Product (hereinafter referred to as the “**User’s Manual**”).

The period of this Warranty is limited to (i) five (5) years from the date of purchase of the Product; or, limited to the expiration of (ii) 30,000 hours of its use of the Product (hereinafter referred to as the “**Warranty Period**”). However, the brightness of the Product shall be warranted only if the Product has been used within the recommended brightness described in the User’s Manual. The Warranty Period for the brightness is also limited to five (5) years from the date of purchase of the Product subject to the usage time being less than or equal to 10,000 hours. EIZO and Distributors shall bear no liability or obligation with regard to the Product in relation to the Original Purchaser or any third parties other than as provided under this Warranty.

EIZO and Distributors will cease to hold or store any parts (excluding design parts) of the Product upon the expiration of five (5) years after the production of such parts is discontinued. In repairing the monitor, EIZO and Distributors will use renewal parts which comply with our QC standards. If the unit cannot be repaired due to its condition or the stockout of a relevant part, EIZO and Distributors may offer the replacement by a product with equivalent performance instead of repairing it.

The Warranty is valid only in the countries or territories where the Distributors are located. The Warranty does not restrict any legal rights of the Original Purchaser.

Notwithstanding any other provision of this Warranty, EIZO and Distributors shall have no obligation under this Warranty whatsoever in any of the cases as set forth below:

- (a) Any defect of the Product caused by freight damage, modification, alteration, abuse, misuse, accident, incorrect installation, disaster, faulty maintenance and/or improper repair by third party other than EIZO and Distributors;
- (b) Any incompatibility of the Product due to possible technical innovations and/or regulations;
- (c) Any deterioration of the sensor;
- (d) Any deterioration of display performance caused by the deterioration of expendable parts such as the LCD panel and/or backlight, etc. (e.g. changes in brightness, changes in brightness uniformity, changes in color, changes in color uniformity, defects in pixels including burnt pixels, etc.);
- (e) Any deterioration of the Product caused by the use at higher brightness than the recommended brightness described in the User’s Manual;
- (f) Any defect of the Product caused by external equipment;
- (g) Any defect of the Product on which the original serial number has been altered or removed;
- (h) Any normal deterioration of the product, particularly that of consumables, accessories, and/or attachments (e.g. buttons, rotating parts, cables, User’s Manual, etc.); and
- (i) Any deformation, discoloration, and/or warp of the exterior of the product including that of the surface of the LCD panel.

To obtain service under the Warranty, the Original Purchaser must deliver the Product, freight prepaid, in its original package or other adequate package affording an equal degree of protection, assuming the risk of damage and/or loss in transit, to the local Distributor. The Original Purchaser must present proof of purchase of the Product and the date of such purchase when requesting services under the Warranty.

The Warranty Period for any replaced and/or repaired product under this Warranty shall expire at the end of the original Warranty Period.

EIZO OR DISTRIBUTORS ARE NOT RESPONSIBLE FOR ANY DAMAGE TO, OR LOSS OF, DATA OR OTHER INFORMATION STORED IN ANY MEDIA OR ANY PART OF ANY PRODUCT RETURNED TO EIZO OR DISTRIBUTORS FOR REPAIR.

EIZO AND DISTRIBUTORS MAKE NO FURTHER WARRANTIES, EXPRESSED OR IMPLIED, WITH RESPECT TO THE PRODUCT AND ITS QUALITY, PERFORMANCE, MERCHANTABILITY OR FITNESS FOR ANY PARTICULAR USE. IN NO EVENT SHALL EIZO OR DISTRIBUTORS BE LIABLE FOR ANY INCIDENTAL, INDIRECT, SPECIAL, CONSEQUENTIAL OR OTHER DAMAGE WHATSOEVER (INCLUDING, WITHOUT LIMITATION, DAMAGES FOR LOSS OF PROFIT, BUSINESS INTERRUPTION, LOSS OF BUSINESS INFORMATION, OR ANY OTHER PECUNIARY LOSS) ARISING OUT OF THE USE OR INABILITY TO USE THE PRODUCT OR IN ANY CONNECTION WITH THE PRODUCT, WHETHER BASED ON CONTRACT, TORT, NEGLIGENCE, STRICT LIABILITY OR OTHERWISE, EVEN IF EIZO OR DISTRIBUTORS HAVE BEEN ADVISED OF THE POSSIBILITY OF SUCH DAMAGES. THIS EXCLUSION ALSO INCLUDES ANY LIABILITY WHICH MAY ARISE OUT OF THIRD PARTY CLAIMS AGAINST THE ORIGINAL PURCHASER. THE ESSENCE OF THIS PROVISION IS TO LIMIT THE POTENTIAL LIABILITY OF EIZO AND DISTRIBUTORS ARISING OUT OF THIS LIMITED WARRANTY AND/OR SALES.

BEGRENZTE GARANTIE

EIZO Corporation (im Weiteren als „**EIZO**“ bezeichnet) und die Vertragsimporteure von EIZO (im Weiteren als „**Vertrieb(e)**“ bezeichnet) garantieren dem ursprünglichen Käufer (im Weiteren als „**Erstkäufer**“ bezeichnet), der das in diesem Dokument vorgegebene Produkt (im Weiteren als „**Produkt**“ bezeichnet) von EIZO oder einem Vertrieb erworben hat, gemäß den Bedingungen dieser beschränkten Garantie (im Weiteren als „**Garantie**“ bezeichnet), dass EIZO und der Vertrieb nach eigenem Ermessen das Produkt entweder kostenlos reparieren oder austauschen, falls der Erstkäufer innerhalb der Garantiefrist (weiter unten festgelegt) eine Fehlfunktion bzw. Beschädigung des Produkts feststellt, die während des normalen Gebrauchs des Produkts gemäß den Anweisungen des zum Lieferumfang des Produkts gehörenden Benutzerhandbuchs (im Weiteren als „**Benutzerhandbuch**“ bezeichnet) aufgetreten ist.

Die Dauer der Garantieleistung beträgt (i) fünf (5) Jahre ab dem Erstverkaufsdatum des Produkts oder (ii) 30.000 Betriebsstunden des Produkts (im Weiteren als „**Garantiefrist**“ bezeichnet). Die Helligkeit des Produkts wird allerdings nur garantiert, wenn das Produkt innerhalb der empfohlenen Helligkeit, wie im Benutzerhandbuch beschrieben, verwendet wird. Die Dauer der Garantiefrist für die Helligkeit ist außerdem auf fünf (5) Jahre ab dem Kaufdatum des Produkts beschränkt, vorausgesetzt, dass die Benutzungszeit des Produkts maximal 10.000 Betriebsstunden. EIZO und die Vertriebe übernehmen über den Rahmen dieser Garantie hinaus hinsichtlich des Produkts keinerlei Haftung oder Verpflichtung dem Erstkäufer oder Dritten gegenüber.

Nach Ablauf von fünf (5) Jahren nach Ende der Produktion solcher Teile werden EIZO und Vertriebshändler keine Teile (mit Ausnahme von Konstruktionsteilen) mehr vorhalten und lagern. EIZO und seine Vertriebspartner verpflichten sich, bei einer etwaigen Reparatur des Monitors ausschließlich Produkte gemäß den EIZO-Qualitätssicherungsstandards zu verwenden. Wenn das Gerät aufgrund seines Zustands oder eines Fehlbestands bei einem entsprechenden Teil nicht repariert werden kann, können EIZO und Vertriebshändler statt der Reparatur des Geräts den Austausch gegen ein Produkt mit gleichwertiger Leistung anbieten.

Diese Garantie gilt nur in Ländern oder Gebieten, in denen sich Vertriebe befinden. Die gesetzlichen Gewährleistungsrechte des Erstkäufers gegenüber dem Verkäufer werden durch diese Garantie nicht berührt.

EIZO und die Vertriebe besitzen im Rahmen dieser Garantie keinerlei Verpflichtung in den folgenden Fällen:

- (a) Produktdefekte, die auf Frachtschäden, Modifikation, Nachgestaltung, Missbrauch, Fehlbedienung, Unfälle, unsachgemäße Installation, Naturkatastrophen, fehlerhafte Wartung und/oder unsachgemäße Reparatur durch eine andere Partei als EIZO und die Vertriebe zurückzuführen sind.
- (b) Eine Inkompatibilität des Produkts aufgrund von technischen Neuerungen und/oder neuen Bestimmungen, die nach dem Kauf in Kraft treten.
- (c) Jegliche Verschlechterung des Sensors.
- (d) Jegliche Verschlechterung der Bildschirmleistung, die durch Verschleißteile wie das LCD-Panel und/oder die Hintergrundbeleuchtung usw. hervorgerufen werden (z.B. Veränderungen von Helligkeit oder Helligkeitsverteilung, Veränderungen von Farbe oder Farbverteilung, Pixeldefekte einschließlich von durchgebrannten Pixeln usw.).
- (e) Jegliche Abnutzung des Produkts, die auf einen Gebrauch mit einer höheren Helligkeit als die im Benutzerhandbuch genannte empfohlene Helligkeit zurückzuführen ist.
- (f) Produktdefekte, die durch externe Geräte verursacht werden.
- (g) Jeglicher Defekt eines Produkts, dessen ursprüngliche Seriennummer geändert oder entfernt wurde.
- (h) Normale Abnutzung des Produkts, insbesondere von Verbrauchsteilen, Zubehöerteilen und/oder Beilagen (z.B. Tasten, drehbare Teile, Kabel, Benutzerhandbuch usw.); sowie
- (i) Verformungen, Verfärbungen und/oder Verziehungen am Produktäußeren, einschließlich der Oberfläche des LCD-Panels.

Bei Inanspruchnahme der Garantieleistung ist der Erstkäufer verpflichtet, das Produkt auf eigene Kosten und in der Originalverpackung bzw. einer anderen geeigneten Verpackung, die einen gleichwertigen Schutz gegen Transportschäden bietet, an den örtlichen Vertrieb zu übersenden, wobei der Erstkäufer das Transportrisiko gegenüber Schäden und/oder Verlust trägt. Zum Zeitpunkt der Inanspruchnahme der Garantieleistung muss der Erstkäufer einen Verkaufsbeleg vorweisen, auf dem das Kaufdatum angegeben ist.

Die Garantiefrist für ein im Rahmen dieser Garantie ausgetauschtes und/oder repariertes Produkt erlischt nach Ablauf der ursprünglichen Garantiefrist.

EIZO ODER DIE EIZO-VERTRAGSIMPORTEURE HAFTEN NICHT FÜR ZERSTÖRTE DATENBESTÄNDE ODER DIE KOSTEN DER WIEDERBESCHAFFUNG DIESER DATENBESTÄNDE AUF JEGLICHEN DATENTRÄGERN ODER TEILEN DES PRODUKTS, DIE IM RAHMEN DER GARANTIE BEI EIZO ODER DEN EIZO-VERTRAGSIMPORTEUREN ZUR REPARATUR EINGEREICHT WURDEN.

EIZO UND DIE EIZO-VERTRAGSIMPORTEURE GEBEN WEDER EXPLIZITE NOCH IMPLIZITE GARANTIEEN IN BEZUG AUF DIESES PRODUKT UND SEINE QUALITÄT, LEISTUNG, VERKÄUFLICHKEIT ODER EIGNUNG FÜR EINEN BESTIMMTEN ZWECK. AUF KEINEN FALL SIND EIZO ODER DIE EIZO-VERTRAGSIMPORTEURE VERANTWORTLICH FÜR JEGLICHE ZUFÄLLIGE, INDIREKTE, SPEZIELLE, FOLGE- ODER ANDERE SCHÄDEN JEDLICHER ART (EINSCHLIESSLICH OHNE JEDE BEGRENZUNG SCHÄDEN BEZÜGLICH PROFITVERLUST, GESCHÄFTSUNTERBRECHUNG, VERLUST VON GESCHÄFTSINFORMATION ODER JEGLICHE ANDEREN FINANZIELLEN EINBUSSEN), DIE DURCH DIE VERWENDUNG DES PRODUKTES ODER DIE UNFÄHIGKEIT ZUR VERWENDUNG DES PRODUKTES ODER IN JEDLICHER BEZIEHUNG MIT DEM PRODUKT, SEI ES BASIEREND AUF VERTRAG, SCHADENSERSATZ, NACHLAESSIGKEIT, STRIKTE HAFTPFLICHT ODER ANDEREN FORDERUNGEN ENTSTEHEN, AUCH WENN EIZO UND DIE EIZO-VERTRAGSIMPORTEURE IM VORAUS ÜBER DIE MÖGLICHKEIT SOLCHER SCHÄDEN INFORMIERT WURDEN. DIESER AUSSCHLUSS ENTHÄLT AUCH JEDE HAFTPFLICHT, DIE AUS FORDERUNGEN DRITTER GEGEN DEN ERSTKÄUFER ENTSTEHEN KANN. ZWECK DIESER KLAUSEL IST ES, DIE HAFTUNG VON EIZO UND DEN VERTRIEBEN GEGENÜBER FORDERUNGEN ZU BEGRENZEN, DIE AUS DIESER BESCHRÄNKTEN GARANTIE UND/ODER DEM VERKAUF ENTSTEHEN KÖNNEN.

GARANTIE LIMITÉE

EIZO Corporation (ci-après dénommé « **EIZO** ») et les distributeurs autorisés par EIZO (ci-après dénommés « **Distributeurs** »), sous réserve et conformément aux termes de cette garantie limitée (ci-après dénommée « **Garantie** »), garantissent à l'acheteur initial (ci-après dénommé « **Acheteur initial** ») du produit spécifié dans la présente (ci-après dénommé « **Produit** ») acheté auprès d'EIZO ou de Distributeurs agréés EIZO, que EIZO et ses Distributeurs auront pour option de réparer ou remplacer gratuitement le Produit si l'Acheteur initial constate, pendant la Période de garantie (définie ci-dessous), qu'il y a un dysfonctionnement ou que le Produit a subi un dommage dans le cadre d'une utilisation normale du Produit conformément à la description du mode d'emploi qui accompagne le Produit (ci-après dénommé « **Manuel d'utilisation** »).

La période de cette Garantie est limitée à (i) cinq (5) ans à partir de la date d'achat du Produit ; ou, limitée jusqu'à l'expiration de (ii) 30 000 heures d'utilisation du Produit (ci-après dénommée « **Période de Garantie** »). Cependant, la luminosité du Produit ne sera garantie que si le Produit a été utilisé conformément à la luminosité recommandée dans le Manuel d'Utilisation. La Période de Garantie en matière de luminosité est également limitée à cinq (5) ans à compter de la date d'achat du Produit, sous réserve que la durée d'utilisation soit inférieure ou égale à 10 000 heures. EIZO et ses Distributeurs déclinent toute responsabilité ou obligation concernant ce Produit face à l'Acheteur initial ou à toute autre personne à l'exception de celles stipulées dans la présente Garantie.

EIZO et ses Distributeurs cesseront de conserver ou de stocker des pièces (à l'exception des pièces de conception) du Produit à l'expiration d'une période de cinq (5) ans après l'arrêt de la production de ces pièces. Pour réparer le moniteur, EIZO et ses distributeurs utiliseront des pièces de rechange conformes à nos normes de contrôle qualité. Si l'unité ne peut pas être réparée en raison de son état ou de la rupture de stock d'une pièce adéquate, EIZO et ses Distributeurs peuvent proposer le remplacement par un produit aux performances équivalentes au lieu de le réparer.

La Garantie est valable uniquement dans les pays ou les territoires où se trouvent les Distributeurs. La Garantie ne limite aucun des droits reconnus par la loi à l'Acheteur initial.

Nonobstant toute autre clause de cette Garantie, EIZO et ses Distributeurs n'auront d'obligation dans le cadre de cette Garantie pour aucun des cas énumérés ci-dessous :

- (a) Tout défaut du Produit résultant de dommages occasionnés lors du transport, d'une modification, d'une altération, d'un abus, d'une mauvaise utilisation, d'un accident, d'une installation incorrecte, d'un désastre, d'un entretien et/ou d'une réparation incorrects effectués par une personne autre que EIZO ou ses Distributeurs ;
- (b) Toute incompatibilité du Produit résultant d'améliorations techniques et/ou réglementations possibles ;
- (c) Toute détérioration du capteur ;
- (d) Toute détérioration des performances d'affichage causée par la détérioration des éléments consommables tels que le panneau LCD et/ou le rétroéclairage, etc. (par exemple des changements de luminosité, des changements de l'uniformité de la luminosité, des modifications de couleur, des changements de l'uniformité des couleurs, des défauts de pixels y compris des pixels brûlés, etc.);
- (e) Toute détérioration du Produit causée par l'utilisation d'une luminosité plus élevée que la luminosité recommandée, telle que décrite dans le Manuel d'utilisation ;
- (f) Tout défaut du Produit causé par un appareil externe ;
- (g) Tout défaut d'un Produit sur lequel le numéro de série original a été altéré ou supprimé ;
- (h) Toute détérioration normale du Produit, particulièrement celle des consommables, des accessoires et/ou des pièces reliées au Produit (touches, éléments pivotants, câbles, Manuel d'utilisation etc.), et
- (i) Toute déformation, décoloration, et/ou gondolage de l'extérieur du Produit, y compris celle de la surface du panneau LCD.

Pour bénéficier d'un service dans le cadre de cette Garantie, l'Acheteur initial doit renvoyer le Produit port payé, dans son emballage d'origine ou tout autre emballage approprié offrant un degré de protection équivalent, au Distributeur local, et assumera la responsabilité des dommages et/ou perte possibles lors du transport. L'Acheteur initial doit présenter une preuve d'achat du Produit comprenant sa date d'achat pour bénéficier de ce service dans le cadre de la Garantie.

La Période de garantie pour tout Produit remplacé et/ou réparé dans le cadre de cette Garantie expirera à la fin de la Période de garantie initiale.

EIZO OU SES DISTRIBUTEURS NE SAURAIENT ÊTRE TENUS RESPONSABLES DES DOMMAGES OU PERTES DE DONNÉES OU D'AUTRES INFORMATIONS STOCKÉES DANS UN MÉDIA QUELCONQUE OU UNE AUTRE PARTIE DU PRODUIT RENVOYÉ À EIZO OU AUX DISTRIBUTEURS POUR RÉPARATION.

AUCUNE AUTRE GARANTIE, EXPLICITE OU TACITE, N'EST OFFERTE PAR EIZO ET SES DISTRIBUTEURS CONCERNANT LE PRODUIT ET SES QUALITÉS, PERFORMANCES, QUALITÉ MARCHANDE OU ADAPTATION À UN USAGE PARTICULIER. EN AUCUN CAS, EIZO OU SES DISTRIBUTEURS NE SERONT RESPONSABLES DES DOMMAGES FORTUITS, INDIRECTS, SPÉCIAUX, INDUITS, OU DE TOUT AUTRE DOMMAGE QUEL QU'IL SOIT (Y COMPRIS, SANS LIMITATION, LES DOMMAGES RÉSULTANT D'UNE PERTE DE PROFIT, D'UNE INTERRUPTION D'ACTIVITÉS, D'UNE PERTE DE DONNÉES COMMERCIALES, OU DE TOUT AUTRE MANQUE À GAGNER) RÉSULTANT DE L'UTILISATION OU DE L'INCAPACITÉ D'UTILISER LE PRODUIT OU AYANT UN RAPPORT QUELCONQUE AVEC LE PRODUIT, QUE CE SOIT SUR LA BASE D'UN CONTRAT, D'UN TORT, D'UNE NÉGLIGENCE, D'UNE RESPONSABILITÉ STRICTE OU AUTRE, MÊME SI EIZO OU SES DISTRIBUTEURS ONT ÉTÉ AVERTIS DE LA POSSIBILITÉ DE TELS DOMMAGES. CETTE LIMITATION INCLUT AUSSI TOUTE RESPONSABILITÉ QUI POURRAIT ÊTRE SOULEVÉE LORS DES RÉCLAMATIONS D'UN TIERS CONTRE L'ACHETEUR INITIAL. L'ESSENCE DE CETTE CLAUSE EST DE LIMITER LA RESPONSABILITÉ POTENTIELLE DE EIZO ET DE SES DISTRIBUTEURS RÉSULTANT DE CETTE GARANTIE LIMITÉE ET/OU DES VENTES.

GARANTÍA LIMITADA

EIZO Corporation (en lo sucesivo "**EIZO**") y sus distribuidores autorizados (en lo sucesivo los "**Distribuidores**"), con arreglo y de conformidad con los términos de esta garantía limitada (en lo sucesivo la "**Garantía**"), garantizan al comprador original (en lo sucesivo el "**Comprador original**") que compró el producto especificado en este documento (en lo sucesivo el "**Producto**") a EIZO o a sus Distribuidores, que EIZO y sus Distribuidores, a su propio criterio, repararán o sustituirán el Producto de forma gratuita si el Comprador original detecta dentro del periodo de la Garantía (indicado posteriormente) que el Producto no funciona correctamente o que se ha averiado durante el uso normal del mismo de acuerdo con las indicaciones del manual de instrucciones suministrado con el Producto (en lo sucesivo el "**Manual del usuario**").

El período de validez de esta Garantía está limitado a (i) cinco (5) años a partir de la fecha de compra del Producto o (ii) a 30.000 horas de uso del Producto (en adelante designado como el "**Periodo de Garantía**"). De cualquier forma el brillo del Producto sólo estará cubierto por la garantía si el Producto se ha utilizado con el brillo recomendado que se describe en el Manual del usuario. El Periodo de garantía para el brillo está también limitado a cinco (5) años a partir de la fecha de compra del Producto, siempre que el tiempo de uso sea inferior o igual a 10.000 horas. EIZO y sus Distribuidores no tendrán ninguna responsabilidad ni obligación con respecto al Producto para con el Comprador original ni para con terceros que no sean las estipuladas en la presente Garantía.

EIZO y sus distribuidores dejarán de tener o almacenar cualquier pieza del producto (excepto piezas del diseño) una vez expirado el periodo de cinco (5) años después de que hayan dejado de fabricarse tales piezas. Para la reparación del monitor, EIZO y los distribuidores utilizarán repuestos que cumplan con nuestros estándares de control de calidad. Si no se puede reparar la unidad debido a su estado o si se han agotado las existencias de una pieza importante, EIZO y sus distribuidores podrían ofrecerle sustituirlo por un producto con rendimiento equivalente en lugar de repararlo.

La Garantía es válida sólo en los países y territorios donde están ubicados los Distribuidores. La Garantía no restringe ningún derecho legal del Comprador original.

A pesar de las estipulaciones de esta Garantía, EIZO y sus Distribuidores no tendrán obligación alguna bajo esta Garantía en ninguno de los casos expuestos a continuación:

- (a) Cualquier defecto del Producto causado por daños en el transporte, modificación, alteración, abuso, uso incorrecto, accidente, instalación incorrecta, desastre, mantenimiento incorrecto y/o reparación indebida realizada por un tercero que no sea EIZO o sus Distribuidores.
- (b) Cualquier incompatibilidad del Producto debida a posibles innovaciones técnicas y/o reglamentaciones.
- (c) Cualquier deterioro del sensor.
- (d) Cualquier deterioro en el rendimiento de la visualización causado por fallos en las piezas consumibles como el panel LCD y/o la "Backlight", etc. (p. ej. cambios de brillo, cambios de uniformidad del brillo, cambios de color, cambios de uniformidad del color, defectos de píxeles, incluyendo píxeles muertos, etc.).
- (e) Cualquier deterioro del Producto causado por el uso continuado con un brillo superior al recomendado en el Manual del usuario.
- (f) Cualquier defecto del Producto causado por un equipo externo.
- (g) Cualquier defecto del Producto en el que haya sido alterado o borrado el número de serie original.
- (h) Cualquier deterioro normal del Producto, y en particular de las piezas consumibles, accesorios y demás (p. ej. botones, piezas giratorias, cables, Manual del usuario, etc.).
- (i) Cualquier deformación, decoloración y/o alabeo del exterior del Producto incluida la superficie del panel LCD.

Para obtener servicio en los términos de esta Garantía, el Producto deberá ser enviado por el Comprador original, a su Distribuidor local, con el transporte previamente pagado, en el embalaje original u otro embalaje adecuado que ofrezca el mismo grado de protección, asumiendo el riesgo de daños y/o pérdida del Producto durante el transporte. El Comprador original deberá presentar un comprobante de compra del Producto en el que se refleje la fecha de compra del mismo cuando lo solicite el servicio de Garantía.

El Periodo de garantía para cualquier Producto reemplazado y/o reparado en los términos de esta Garantía expirará al vencer el Periodo de garantía original.

EIZO O LOS DISTRIBUIDORES AUTORIZADOS DE EIZO NO SE RESPONSABILIZAN DE NINGÚN DAÑO O PÉRDIDA QUE PUEDAN SUFRIR LOS DATOS U OTRA INFORMACIÓN ALMACENADA EN CUALQUIER MEDIO O CUALQUIER PARTE DE CUALQUIER PRODUCTO DEVUELTO A EIZO O A LOS DISTRIBUIDORES DE EIZO PARA SU REPARACIÓN.

EIZO Y LOS DISTRIBUIDORES AUTORIZADOS DE EIZO NO OFRECEN NINGUNA OTRA GARANTÍA, IMPLÍCITA NI EXPLÍCITA, CON RESPECTO AL PRODUCTO Y A SU CALIDAD, RENDIMIENTO, COMERCIALIZACIÓN E IDONEIDAD PARA CUALQUIER USO EN PARTICULAR. EN NINGÚN CASO SERÁN EIZO O LOS DISTRIBUIDORES AUTORIZADOS DE EIZO RESPONSABLES DE NINGÚN DAÑO EMERGENTE, INDIRECTO, ESPECIAL, INHERENTE O CUALQUIERA QUE SEA (INCLUYENDO, SIN LIMITACIÓN, DAÑOS POR LUCRO CESANTE, INTERRUPCIÓN DE LA ACTIVIDAD COMERCIAL, PÉRDIDA DE INFORMACIÓN COMERCIAL O CUALQUIER OTRA PÉRDIDA PECUNIARIA) QUE SE DERIVE DEL USO O IMPOSIBILIDAD DE USO DEL PRODUCTO O EN RELACIÓN CON EL PRODUCTO, YA SEA BASADO EN CONTRATO, POR AGRAVIO, NEGLIGENCIA, ESTRICTA RESPONSABILIDAD O CUALQUIERA QUE SEA, AUN CUANDO SE HAYA ADVERTIDO A EIZO O A LOS DISTRIBUIDORES DE EIZO DE LA POSIBILIDAD DE TALES DAÑOS. ESTA EXCLUSIÓN TAMBIÉN ABARCA CUALQUIER RESPONSABILIDAD QUE PUEDA DERIVARSE DE RECLAMACIONES HECHAS POR UN TERCERO CONTRA EL COMPRADOR ORIGINAL. LA ESENCIA DE ESTA ESTIPULACIÓN ES LIMITAR LA RESPONSABILIDAD POTENCIAL DE EIZO Y LOS DISTRIBUIDORES QUE PUDIERA DERIVARSE DE ESTA GARANTÍA LIMITADA Y/O VENTAS.

GARANZIA LIMITATA

EIZO Corporation (a cui si farà riferimento da qui in poi con “**EIZO**”) ed i Distributori autorizzati da EIZO (a cui si farà riferimento da qui in poi con “**Distributori**”) garantiscono, secondo i termini di questa garanzia limitata (a cui si farà riferimento da qui in poi con “**Garanzia**”) all’acquirente originale (a cui si farà riferimento da qui in poi con “**Acquirente originale**”) che ha acquistato il prodotto specificato in questo documento (a cui si farà riferimento da qui in poi con “**Prodotto**”) da EIZO o dai suoi Distributori, che EIZO e i distributori, a loro discrezione, ripareranno o sostituiranno il Prodotto senza addebito se l’Acquirente originale trova, entro il periodo della Garanzia (definito sotto), che il Prodotto malfunziona e si è danneggiato nel corso del suo normale utilizzo osservando le indicazioni del manuale di istruzioni allegato al Prodotto (a cui si farà riferimento da qui in poi con “**Manuale utente**”).

La presente Garanzia è limitata a (i) cinque (5) anni a partire dalla data d’acquisto del Prodotto o (ii) allo scadere di 30.000 ore d’utilizzo del Prodotto (a cui si farà riferimento da qui in poi con “**Periodo di Garanzia**”). Tuttavia, la luminosità del Prodotto sarà garantita solo se il Prodotto è stato utilizzato con la luminosità consigliata descritta nel Manuale utente. Il Periodo di Garanzia per la luminosità è inoltre limitato a cinque (5) anni dalla data di acquisto del Prodotto, a condizione che il tempo di utilizzo sia inferiore o uguale a 10.000 ore. EIZO e i suoi Distributori non si assumono alcuna responsabilità e non hanno alcun obbligo riguardo al Prodotto verso l’Acquirente originale o terzi diversi da quelli relativi a questa Garanzia.

EIZO e i distributori cesseranno lo stoccaggio dei componenti (tranne le parti relative al progetto) del prodotto dopo cinque (5) anni dall’interruzione della produzione di tali componenti. Per la riparazione del monitor, EIZO e i Distributori utilizzeranno parti di ricambio conformi ai nostri standard di controllo della qualità. Se l’unità non può essere riparata a causa delle sue condizioni o dell’esaurimento scorte di un componente rilevante, EIZO e i distributori potrebbero offrire la sostituzione con un prodotto con prestazioni equivalenti piuttosto ripararlo.

La Garanzia è valida soltanto nei paesi dove ci sono i Distributori EIZO. La Garanzia non limita alcun diritto legale dell’Acquirente originale.

Indipendentemente da qualsiasi altra condizione di questa Garanzia, EIZO e i suoi Distributori non avranno alcun obbligo derivante da questa Garanzia in ognuno dei casi elencati di seguito:

- (a) Qualsiasi difetto del Prodotto causato da danni di trasporto, modifiche, alterazioni, abusi, usi impropri, incidenti, installazione errata, calamità, manutenzione errata e/o riparazioni improprie eseguite da terze parti che non siano EIZO o i suoi Distributori.
- (b) Qualsiasi incompatibilità del Prodotto dovuta a possibili innovazioni tecniche e/o normative.
- (c) Qualsiasi deterioramento del sensore.
- (d) Qualsiasi deterioramento delle prestazioni dello schermo causato dal deterioramento delle parti consumabili, come il pannello LCD e/o la retroilluminazione, ecc. (per esempio: i cambiamenti di luminosità, cambiamenti di uniformità della luminosità, i cambiamenti di colore, i cambiamenti di uniformità del colore, i difetti dei pixel, inclusi i pixel bruciati, ecc.).
- (e) Qualsiasi deterioramento del Prodotto causato dal suo utilizzo ad una luminosità più alta di quella raccomandata nel Manuale utente.
- (f) Qualsiasi difetto del Prodotto causato da apparecchiature esterne.
- (g) Qualsiasi difetto del Prodotto in cui il numero di serie originale sia stato alterato o rimosso.
- (h) Qualsiasi normale deterioramento del Prodotto, in particolar modo nelle sue parti di consumo, accessori, e/o attacchi (per esempio: tasti, parti rotanti, cavi, Manuale dell’utente, ecc.).
- (i) Qualsiasi tipo di deformazione, scolorimento, e/o di involucro esterno del Prodotto inclusa la superficie del pannello LCD.

Per ricevere assistenza tecnica con questa Garanzia, l’Acquirente originale deve inviare il Prodotto, con trasporto pre-pagato, nella sua confezione originale o altra confezione adeguata che fornisce un livello analogo di protezione, assumendosi il rischio di danni e/o perdita in transito, al Distributore locale. L’Acquirente originale deve presentare la prova di acquisto che stabilisce la data di acquisto del Prodotto quando richiede servizio sotto Garanzia.

Il Periodo di garanzia per qualsiasi Prodotto sostituito e/o riparato sotto questa Garanzia scade alla fine del Periodo di garanzia originale.

EIZO O I SUOI DISTRIBUTORI NON SONO RESPONSABILI PER QUALSIASI DANNO O PERDITA DI DATI O ALTRE INFORMAZIONI MEMORIZZATI SU QUALSIASI SUPPORTO O QUALSIASI PARTE DI QUALSIASI PRODOTTO INVIATO A EIZO O I SUOI DISTRIBUTORI PER RIPARAZIONI.

EIZO E I SUOI DISTRIBUTORI NON OFFRONO ALCUNA GARANZIA ADDIZIONALE, IMPLICITA O ESPLICITA, RIGUARDO IL PRODOTTO E LA SUA QUALITÀ, PRESTAZIONI, VENDIBILITÀ O APPROPRIATEZZA PER QUALSIASI USO PARTICOLARE. IN NESSUN CASO EIZO O I DISTRIBUTORI EIZO AUTORIZZATI SARANNO RESPONSABILI PER QUALSIASI DANNO ACCIDENTALE, INDIRECTO, SPECIALE, CONSEGUENTE O DI QUALSIASI ALTRA NATURA (INCLUSI, SENZA LIMITI, DANNI PER PERDITA DI PROFITTI, INTERRUZIONE DELLE ATTIVITÀ, PERDITA DI INFORMAZIONI D’AFFARI O QUALSIASI ALTRA PERDITA PECUNIARIA) DERIVANTI DALL’USO O DALL’IMPOSSIBILITÀ DI USARE IL PRODOTTO O IN QUALSIASI RELAZIONE AL PRODOTTO, SIA SU BASE DI CONTRATTO, TORTO, NEGLIGENZA, STRETTA RESPONSABILITÀ O ALTRIMENTI, ANCHE SE EIZO O I DISTRIBUTORI EIZO AUTORIZZATI SONO STATI AVVERTITI DELLA POSSIBILITÀ DI TALI DANNI. QUESTA ESCLUSIONE INCLUDE ANCHE QUALSIASI RESPONSABILITÀ CHE POSSA INSORGERE DA RECLAMI DI TERZI CONTRO L’ACQUIRENTE ORIGINALE. L’ESSENZA DI QUESTO PROVVEDIMENTO È LIMITARE LA RESPONSABILITÀ POTENZIALE DI EIZO E DEI DISTRIBUTORI DERIVANTE DA QUESTA GARANZIA LIMITATA E/O DALLE VENDITE.

BEGRÄNSAD GARANTI

EIZO Corporation (nedan kallat "**EIZO**") och EIZOs auktoriserade distributörer (nedan kallade "**Distributörer**") garanterar i enlighet med villkoren i denna begränsade garanti (nedan kallad "**Garantin**") den ursprunglige köparen (nedan kallad den "**Ursprunglige köparen**") som köpte den i dokumentet specificerade produkten (nedan kallad "**Produkten**") från EIZO eller Distributörer, att EIZO eller Distributörer enligt eget gottfinnande kostnadsfritt antingen reparera eller byta ut den defekta Produkten om den Ursprunglige köparen inom Garantiperioden (definieras nedan) upptäcker att Produkten fungerar felaktigt eller skadas under normal användning av Produkten i enlighet med beskrivningen i bruksanvisningen (nedan kallad "**Bruksanvisning**").

Giltighetsperioden för denna garanti är begränsad till (i) fem (5) år från datumet för Produktens inköp eller, om detta inträffar tidigare, begränsat till utlöpanget av (ii) 30 000 timmars användning av Produkten (häri kallad "**Garantiperioden**"). Ljusstyrkan på produkten är emellertid endast garanterad om produkten har använts inom den rekommenderade ljusstyrka som beskrivs i Användarmanualen. Garantiperioden för ljusstyrkan är även begränsad till fem (5) år från produktens inköpsdatum såvida användningstiden är mindre än eller lika med 10 000 timmar. EIZO och Distributörer ska inte under några villkor ha något annat ansvar än vad som anges i denna garanti gällande Produkten i relation till den Ursprunglige köparen eller tredje part.

EIZO och dess leverantörer slutar lagerföra delar (utom designdelar) till produkten fem (5) år efter att delen i fråga slutar tillverkas. Nät skärmen repareras använder EIZO och distributörer reservdelar som uppfyller våra kvalitetsstandarder. Om enheten inte kan repareras på grund av skicket eller att en del inte finns i lager kan EIZO och dess leverantörer erbjuda sig att byta ut produkten mot en produkt med likvärdig prestanda istället för att reparera den.

Garantin är endast giltig i de länder där det finns Distributörer. Garantin begränsar inte några av den Ursprunglige köparens lagstadgade rättigheter.

Oavsett andra villkor i denna garanti ska inte EIZO Distributörer under några villkor ha något ansvar i något av de fall som beskrivs nedan:

- (a) När någon bristfällighet hos Produkten kan härledas till att ha uppstått vid frakt, modifiering, ändring, felaktigt handhavande, olycka, felaktig installation, katastrof, felaktigt underhåll och/eller felaktig reparation utförd av tredje part annan än EIZO och Distributörer.
- (b) Alla former av inkompatibilitet hos Produkten på grund av möjliga tekniska innovationer och/eller bestämmelser.
- (c) Alla försämringar av sensorn.
- (d) Alla försämringar av bildens prestanda beroende på förbrukningsdelar så som LCD-panel och/eller bakgrundsbelysning etc. (t.ex. ändringar i ljusstyrka, jämnhet i ljusstyrka, färg, färgjämnhet, defekta pixlar och/eller fast lysande pixlar etc.).
- (e) Alla försämringar av Produkten orsakat av användning av en högre ljusstyrka än den i Bruksanvisningen rekommenderade ljusstyrkan.
- (f) Alla defekter hos Produkten som orsakats av extern utrustning.
- (g) Alla defekter hos Produkten på vilken det ursprungliga serienumret har ändrats eller avlägsnats.
- (h) All normal försämring av Produkten, speciellt förbrukningsartiklar, tillbehör och/eller yttre delar (t.ex. knappar, roterande delar, kablar, Bruksanvisningen etc.).
- (i) Varje deformation, missfärgning och/eller skevhet av Produktens yttre inklusive ytan på LCD-panelen.

För att erhålla service under denna garanti måste den Ursprunglige köparen (med hänseende till risken för skada och/eller förlust under transport) leverera Produkten till närmaste Distributör med förebetalad frakt, i dess ursprungliga förpackning eller annan fullgod förpackning som ger likvärdigt skydd. Den Ursprunglige köparen måste kunna visa inköpsbevis för Produkten som klargör Produktens inköpsdatum vid begäran av garantiservice.

Garantiperioden för alla utbytta och/eller reparerade produkter under denna garanti skall upphöra vid utgången av den ursprungliga Garantiperioden.

EIZO ELLER DISTRIBUTÖRER ÄR INTE ANSVARIGA FÖR NÅGON FORM AV SKADA ELLER FÖRLUST AV DATA ELLER ANNAN INFORMATION SOM HAR LAGRATS I NÅGON FORM AV MEDIA ELLER ANNAN DEL AV NÅGON PRODUKT SOM HAR RETURNERATS TILL EIZO ELLER DISTRIBUTÖRER FÖR REPARATION.

EIZO OCH DISTRIBUTÖRERNA GARANTERAR INGET, UTTRYCKLIGEN ELLER UNDERFÖRSTÅTT, VAD BETRÄFFAR PRODUKTEN OCH DESS KVALITET, PRESTANDA, SÄLJBARHET ELLER LÄMPLIGHET FÖR NÅGON FORM AV SPECIELL ANVÄNDNING. UNDER INGA OMSTÄNDIGHETER SKALL EIZO ELLER DISTRIBUTÖRERNA HÅLLAS ANSVARIGA FÖR NÅGRA SOM HELST UNDERORDNADE, INDIREKTA, SPECIELLA, DÄRAV FÖLJANDE ELLER ÖVRIGA SKADOR (INKLUSIVE, UTAN BEGRÄNSNING TILL, SKADOR FÖR FÖRLUST AV INKOMST, AVBRUTEN AFFÄRSRÖRELSE, FÖRLUST AV AFFÄRSINFORMATION ELLER ANNAN SÄRSKILD FÖRLUST) SOM UPPSTÅTT SOM ETT RESULTAT AV ANVÄNDNING ELLER OFÖRMÅGA ATT ANVÄNDA PRODUKTEN ELLER I NÅGON FORM AV ANSLUTNING TILL PRODUKTERNA, VARE SIG DETTA GRUNDAS PÅ KONTRAKT, ÅTALBAR HANDLING, FÖRSUMLIGHET, ANSVARSSKYLDIGHET ELLER ANNAT, ÄVEN OM EIZO ELLER DISTRIBUTÖRERNA HAR INFORMERATS BETRÄFFANDE MÖJLIGHET ATT SÅDANA SKADOR FÖRELIGGER. DETTA UNDANTAG OMFATTAR ÄVEN ALL FORM AV ANSVARSSKYLDIGHET SOM KAN UPPSTÅ GENOM EN TREDJE PARTS ANSPRÅK GENTEMOT DEN URSPRUNGLIGE KÖPAREN. GRUNDBESTÄNDSDELEN I BESTÄMMELSEN ÄR ATT BEGRÄNSA DET EVENTUELLA ANSVARSTAGANDET FÖR EIZO OCH DISTRIBUTÖRERNA SOM KAN UPPSTÅ GENOM DENNA BEGRÄNSADE GARANTI OCH/ELLER FÖRSÄLJNING.

ΠΕΡΙΟΡΙΣΜΕΝΗ ΕΓΓΥΗΣΗ

Η EIZO Corporation (στο εξής «**EIZO**») και οι διανομείς που εξουσιοδοτεί η EIZO (στο εξής «**Διανομείς**») παρέχουν εγγύηση, υποκείμενη και σύμφωνα με τους όρους της παρούσας περιορισμένης εγγύησης (στο εξής «**Εγγύηση**»), στον αρχικό αγοραστή (στο εξής «**Αρχικός Αγοραστής**») ο οποίος αγόρασε το προϊόν που καθορίζεται στο παρόν έγγραφο (στο εξής «**Προϊόν**») από την EIZO ή τους Διανομείς, η οποία εξασφαλίζει ότι η EIZO και οι Διανομείς, σύμφωνα με τη διακριτή ευχέρειά τους, είτε θα επισκευάσουν είτε θα αντικαταστήσουν το Προϊόν χωρίς χρέωση εάν ο Αρχικός Αγοραστής αντιληφθεί εντός της Περιόδου Εγγύησης (ορίζεται κατωτέρω) ότι το Προϊόν δυσλειτουργεί ή έχει υποστεί βλάβη κατά τη διάρκεια κανονικής χρήσης του Προϊόντος σύμφωνα με την περιγραφή στο εγχειρίδιο χρήσης που συνοδεύει το Προϊόν (στο εξής «**Εγχειρίδιο Χρήστη**»).

Η περίοδος της παρούσας Εγγύησης είναι (i) πέντε (5) έτη από την ημερομηνία αγοράς του Προϊόντος, ή, στη λήξη των (ii) 30.000 ωρών χρήσης του Προϊόντος (στο εξής «**Περίοδος Εγγύησης**»). Ωστόσο, η φωτεινότητα του Προϊόντος θα πρέπει να καλύπτεται από την εγγύηση μόνο αν το Προϊόν έχει χρησιμοποιηθεί στη συνιστώμενη φωτεινότητα που περιγράφεται στο Εγχειρίδιο χρήσης. Η Περίοδος Εγγύησης για τη φωτεινότητα περιορίζεται επίσης σε πέντε (5) χρόνια από την ημερομηνία αγοράς του Προϊόντος με την προϋπόθεση ότι ο χρόνος χρήσης είναι μικρότερος ή ίσος με 10.000 ώρες. Η EIZO και οι Διανομείς δεν φέρουν καμία ευθύνη ή υποχρέωση όσον αφορά το Προϊόν σε σχέση με τον Αρχικό Αγοραστή ή οποιοδήποτε τρίτο μέρος, ούτε άλλη ευθύνη διαφορετική από αυτήν που παρέχεται στην παρούσα Εγγύηση.

Η EIZO και οι διανομείς της θα πάψουν να διατηρούν αποθέματα εξαρτημάτων (εκτός από τα εξαρτήματα σχεδιασμού) του προϊόντος μόλις περάσουν πέντε(5) χρόνια αφότου διακοπεί η παραγωγή των εν λόγω εξαρτημάτων. Κατά την επισκευή της οθόνης, η EIZO και οι Διανομείς θα χρησιμοποιήσουν ανταλλακτικά επισκευής που συμμορφώνονται με τα πρότυπά μας για τη Διασφάλιση Ποιότητας. Αν δεν είναι εφικτή η επισκευή της μονάδας λόγω της κατάστασής της ή λόγω έλλειψης αποθεμάτων κάποιου σχετικού εξαρτήματος, η EIZO και οι διανομείς της ενδέχεται να σας προσφέρουν τη δυνατότητα αντικατάστασής της με προϊόν ισοδύναμων επιδόσεων αντί να την επισκευάσουν.

Η Εγγύηση ισχύει μόνο σε χώρες ή περιοχές όπου βρίσκονται οι Διανομείς. Η Εγγύηση δεν περιορίζει οποιαδήποτε νόμιμα δικαιώματα του Αρχικού Αγοραστή.

Λαμβανομένης υπόψη κάθε διάταξης της παρούσας Εγγύησης, η EIZO και οι Διανομείς δεν θα έχουν καμία απολύτως υποχρέωση σύμφωνα με την παρούσα Εγγύηση σε οποιαδήποτε από τις περιπτώσεις που διατυπώνονται κατωτέρω:

- (α) Τυχόν ελάττωμα του Προϊόντος που προκαλείται από ζημιά κατά τη μεταφορά, τροποποίηση, αλλαγή, κατάχρηση, λανθασμένη χρήση, ατύχημα, λανθασμένη εγκατάσταση, καταστροφή, εσφαλμένη συντήρηση ή/και λανθασμένη επισκευή από τρίτο μέρος εκτός της EIZO και των Διανομικών,
- (β) Τυχόν ασυμβατότητα του Προϊόντος λόγω πιθανών τεχνικών καινοτομιών ή/και κανονισμών,
- (γ) Τυχόν επιδείνωση του αισθητήρα,
- (δ) Τυχόν επιδείνωση της απόδοσης οθόνης που προκαλείται από τη φθορά αναλώσιμων εξαρτημάτων όπως της οθόνης LCD ή/και του φωτός υποβάθρου, κτλ. (π.χ. αλλαγές στη φωτεινότητα, αλλαγές στην ομοιομορφία φωτεινότητας, αλλαγές στο χρώμα, αλλαγές στην ομοιομορφία χρώματος, ελαττώματα σε pixel περιλαμβανομένων των καμένων pixel, κτλ.),
- (ε) Τυχόν επιδείνωση του Προϊόντος λόγω χρήσης σε υψηλότερη φωτεινότητα από τη συνιστώμενη φωτεινότητα που περιγράφεται στο Εγχειρίδιο Χρήστη,
- (στ) Τυχόν ελάττωμα του Προϊόντος που προκαλείται από εξωτερικό εξοπλισμό,
- (ζ) Τυχόν ελάττωμα του Προϊόντος στο οποίο έχει τροποποιηθεί ή αφαιρεθεί ο γνήσιος αριθμός σειράς,
- (η) Τυχόν φυσιολογική φθορά του προϊόντος, ιδιαίτερα αυτής των αναλώσιμων, των αξεσουάρ ή/και των προσαρτημάτων (π.χ. κουμπιά, περιστρεφόμενα μέρη, καλώδια, Εγχειρίδιο Χρήστη, κτλ.), και
- (θ) Τυχόν παραμόρφωση, αποχρωματισμός ή/και διαστρέβλωση του εξωτερικού μέρους του προϊόντος, περιλαμβανομένης της επιφάνειας της οθόνης LCD.

Ο Αρχικός Αγοραστής για να δικαιούται υπηρεσίες επισκευής σύμφωνα με την Εγγύηση, θα πρέπει να παραδώσει το Προϊόν, με πληρωμένα τα μεταφορικά έξοδα, στην αρχική του συσκευασία ή σε άλλη επαρκή συσκευασία με ισότιμο βαθμό προστασίας, αναλαμβάνοντας τον κίνδυνο βλάβης ή/και απώλειας κατά τη μεταφορά, στον τοπικό Διανομέα. Ο Αρχικός Αγοραστής όταν ζητά υπηρεσίες επισκευής σύμφωνα με την Εγγύηση, θα πρέπει να προσκομίζει την απόδειξη αγοράς του Προϊόντος και την ημερομηνία της αγοράς.

Η Περίοδος Εγγύησης για οποιοδήποτε αντικατεστημένο ή/και επισκευασμένο προϊόν σύμφωνα με την παρούσα Εγγύηση λήγει στο τέλος της αρχικής Περιόδου Εγγύησης.

Η EIZO Ή ΟΙ ΔΙΑΝΟΜΕΙΣ ΔΕΝ ΕΥΘΥΝΟΝΤΑΙ ΓΙΑ ΟΠΟΙΟΔΗΠΟΤΕ ΒΛΑΒΗ Ή ΑΠΩΛΕΙΑ ΔΕΔΟΜΕΝΩΝ Ή ΑΛΛΩΝ ΠΛΗΡΟΦΟΡΙΩΝ ΠΟΥ ΑΠΟΘΗΚΕΥΟΝΤΑΙ ΣΕ ΟΠΟΙΟΔΗΠΟΤΕ ΜΕΣΟ Ή ΟΠΟΙΟΔΗΠΟΤΕ ΑΛΛΟ ΜΕΡΟΣ ΣΕ ΟΠΟΙΟΔΗΠΟΤΕ ΠΡΟΪΟΝ ΠΟΥ ΕΠΙΣΤΡΕΦΕΤΑΙ ΣΤΗΝ EIZO Ή ΣΕ ΔΙΑΝΟΜΕΑ ΓΙΑ ΕΠΙΣΚΕΥΗ.

Η EIZO ΚΑΙ ΟΙ ΔΙΑΝΟΜΕΙΣ ΔΕΝ ΠΑΡΕΧΟΥΝ ΚΑΜΙΑ ΠΕΡΑΙΤΕΡΩ ΕΓΓΥΗΣΗ, ΡΗΤΗ Ή ΣΥΝΕΠΑΓΟΜΕΝΗ, ΟΣΟΝ ΑΦΟΡΑ ΤΟ ΠΡΟΪΟΝ ΚΑΙ ΤΗΝ ΠΟΙΟΤΗΤΑ, ΤΗΝ ΑΠΟΔΟΣΗ, ΤΗΝ ΕΜΠΟΡΕΥΣΙΜΟΤΗΤΑ Ή ΤΗΝ ΚΑΤΑΛΛΗΛΟΤΗΤΑ ΤΟΥ ΓΙΑ ΟΠΟΙΟΔΗΠΟΤΕ ΣΥΓΚΕΚΡΙΜΕΝΗ ΧΡΗΣΗ. ΣΕ ΚΑΜΙΑ ΠΕΡΙΠΤΩΣΗ Η EIZO Ή ΟΙ ΔΙΑΝΟΜΕΙΣ ΔΕΝ ΘΑ ΕΥΘΥΝΟΝΤΑΙ ΓΙΑ ΚΑΜΙΑ ΑΠΟΛΥΤΩΣ ΤΥΧΑΙΑ, ΕΜΜΕΣΗ, ΕΙΔΙΚΗ, ΣΥΝΕΠΑΓΟΜΕΝΗ Ή ΑΛΛΗ ΒΛΑΒΗ (ΠΕΡΙΛΑΜΒΑΝΟΜΕΝΩΝ, ΜΕΤΑΞΥ ΑΛΛΩΝ, ΒΛΑΒΩΝ Ή ΑΠΩΛΕΙΑΣ ΚΕΡΔΩΝ, ΔΙΑΚΟΠΗΣ ΕΠΙΧΕΙΡΗΜΑΤΙΚΩΝ ΔΡΑΣΤΗΡΙΟΤΗΤΩΝ, ΑΠΩΛΕΙΑΣ ΕΠΙΧΕΙΡΗΜΑΤΙΚΩΝ ΠΛΗΡΟΦΟΡΙΩΝ Ή ΤΥΧΩΝ ΑΛΛΗΣ ΧΡΗΜΑΤΙΚΗΣ ΑΠΩΛΕΙΑΣ) ΠΟΥ ΠΡΟΚΥΠΤΕΙ ΑΠΟ ΤΗ ΧΡΗΣΗ Ή ΤΗΝ ΑΝΙΚΑΝΟΤΗΤΑ ΧΡΗΣΗΣ ΤΟΥ ΠΡΟΪΟΝΤΟΣ Ή ΤΥΧΩΝ ΑΛΛΗΣ ΣΥΝΔΕΣΗΣ ΜΕ ΤΟ ΠΡΟΪΟΝ, ΕΙΤΕ ΒΑΣΙΖΕΤΑΙ ΣΕ ΣΥΜΒΟΛΑΙΟ, ΒΛΑΒΗ, ΑΜΕΛΕΙΑ, ΑΥΣΤΗΡΗ ΕΥΘΥΝΗ Ή ΕΙΔΑΛΛΩΣ, ΑΚΟΜΗ ΚΙ ΕΑΝ Η EIZO Ή ΟΙ ΔΙΑΝΟΜΕΙΣ ΕΝΗΜΕΡΩΘΟΥΝ ΓΙΑ ΤΗΝ ΠΙΘΑΝΟΤΗΤΑ ΤΕΤΟΙΩΝ ΖΗΜΙΩΝ. Η ΕΞΑΙΡΕΣΗ ΑΥΤΗ ΠΕΡΙΛΑΜΒΑΝΕΙ ΕΠΙΣΗΣ ΟΠΟΙΟΔΗΠΟΤΕ ΕΥΘΥΝΗ ΕΝΔΕΧΕΤΑΙ ΝΑ ΠΡΟΚΥΨΕΙ ΑΠΟ ΑΞΙΩΣΕΙΣ ΤΡΙΤΟΥ ΜΕΡΟΥΣ ΚΑΤΑ ΤΟΥ ΑΡΧΙΚΟΥ ΑΓΟΡΑΣΤΗ. Η ΟΥΣΙΑ ΤΟΥ ΟΡΟΥ ΑΥΤΟΥ ΕΙΝΑΙ ΝΑ ΠΕΡΙΟΡΙΣΕΙ ΤΗΝ ΠΙΘΑΝΗ ΕΥΘΥΝΗ ΤΗΣ EIZO ΚΑΙ ΤΩΝ ΔΙΑΝΟΜΕΩΝ ΠΟΥ ΠΡΟΚΥΠΤΕΙ ΑΠΟ ΤΗΝ ΠΑΡΟΥΣΑ ΕΓΓΥΗΣΗ Ή/ΚΑΙ ΤΙΣ ΠΩΛΗΣΕΙΣ.

ОГРАНИЧЕННАЯ ГАРАНТИЯ

EIZO Corporation (называемая в дальнейшем “EIZO”) и авторизованные EIZO дистрибуторы (называемые в дальнейшем “Дистрибуторы”) гарантируют, в соответствии с условиями и пунктами этой ограниченной гарантии (называемой в дальнейшем “Гарантия”), первичному покупателю (называемому в дальнейшем “Первоначальный покупатель”), который приобрел у EIZO или Дистрибуторов продукт, указанный в этом документе (называемый в дальнейшем “Продукт”), что EIZO или Дистрибуторы на свое усмотрение либо бесплатно отремонтируют, либо бесплатно заменят Продукт, если Первоначальный покупатель признает в пределах Гарантийного срока (определенного ниже), что Продукт неисправен или он поврежден в процессе нормального использования продукта в соответствии с описанием в инструкции по эксплуатации, прилагаемой к Продукту (называемой в дальнейшем “Руководство пользователя”).

Гарантийный период ограничен сроком (i) пять (5) лет от даты приобретения Продукта или ограничен сроком (ii) 30 000 часов использования Продукта (называемый в дальнейшем “Гарантийный период”). Однако яркость Продукта может быть гарантирована только, если Продукт использовался с рекомендованной яркостью, указанной в Руководстве Пользователя. Гарантийный период для яркости также ограничен сроком пять (5) лет от даты приобретения Продукта и время его использования не превышает 10 000 часов. EIZO и Дистрибуторы не несут никакой ответственности и не берут обязательств относительно Продукта по отношению к Первоначальному покупателю или по отношению к любым третьим сторонам, кроме обязательств, оговоренных в этой Гарантии.

Компания EIZO и ее дистрибуторы хранят детали изделия (за исключением деталей внешней конструкции) не пять (5) лет после прекращения его выпуска. В случае ремонта монитора EIZO и Дистрибуторы будут использовать запчасти, которые соответствуют нашим стандартам QC (контроль качества). Если устройство невозможно отремонтировать из-за его состояния или отсутствия нужной детали, то вместо ремонта компания EIZO и ее дистрибуторы могут предлагать замену неисправного устройства на устройство с аналогичными характеристиками.

Гарантия действительна только в странах или регионах, где расположены Дистрибуторы. Гарантия не ограничивает никакие законные права Первоначального покупателя.

Несмотря на другие условия этой Гарантии EIZO и Дистрибуторы не несут никаких обязательств согласно этой Гарантии в любом из перечисленных ниже случаев:

- (а) Любые дефекты Продукта, вызванные повреждениями при перевозке, модификацией, изменением, неправильным обращением, неправильным использованием, авариями, неправильной установкой, стихийными бедствиями, неправильным уходом и/или неправильным ремонтом третьей стороной, отличной от EIZO или Дистрибуторов;
- (б) Любые несовместимости Продукта из-за технических усовершенствований и/или изменения технических норм;
- (в) Любое повреждение датчика;
- (г) Любые ухудшения работы дисплея, вызванные изнашиванием невосстановимых частей, таких как панель ЖКД и/или подсветка и т.д. (например, изменение в яркости, изменение в равномерности яркости, изменение в цветности, изменение в равномерности цветности, изменение в пикселах, включая выгоревшие пиксели и т.д.);
- (д) Любые ухудшения Продукта, вызванные использованием при яркости, повышенной по сравнению с рекомендованной яркостью, описанной в Руководстве пользователя;
- (е) Любые дефекты Продукта, вызванные внешним оборудованием;
- (ж) Любые дефекты Продукта, при которых оригинальный серийный номер был изменен или удален;
- (з) Любые естественные ухудшения продукта, в частности, вызванные износом расходных частей, принадлежностей и/или приспособлений (например, кнопок, вращающихся частей, кабелей, Руководства пользователя и т.д.); и
- (и) Любые деформации, изменения цвета и/или коробления внешней поверхности продукта, включая поверхность панели ЖКД.

Чтобы получить техническое обслуживание в рамках Гарантии, Первоначальный покупатель должен доставить Продукт местному Дистрибутору, оплатив перевозку, в его оригинальной упаковке или в другой соответствующей упаковке, обеспечивающей равноценную степень защиты, принимая во внимание риск повреждения и/или утерю при транспортировке. При запросе технического обслуживания в рамках Гарантии Первоначальный покупатель должен предоставить свидетельство покупки продукта и даты покупки.

Гарантийный период для любого замененного и/или отремонтированного продукта в рамках Гарантии истекает в конце завершения срока действия оригинального Гарантийного периода.

EIZO ИЛИ ДИСТРИБУТОРЫ НЕ НЕСУТ ОТВЕТСТВЕННОСТИ ЗА ЛЮБЫЕ ПОВРЕЖДЕНИЯ ИЛИ УТЕРЮ ДАННЫХ ИЛИ ДРУГОЙ ИНФОРМАЦИИ, ХРАНЯЩИХСЯ НА КАКИХ-ЛИБО НОСИТЕЛЯХ ИНФОРМАЦИИ ИЛИ НА ЛЮБЫХ ДРУГИХ ЧАСТЯХ ПРОДУКТА, КОТОРЫЙ ВОЗВРАЩЕН EIZO ИЛИ ДИСТРИБУТОРАМ ДЛЯ РЕМОНТА.

EIZO И ДИСТРИБУТОРЫ НЕ ДАЮТ НИКАКОЙ ДАЛЬНЕЙШЕЙ ГАРАНТИИ, ВЫРАЖЕННОЙ ИЛИ ПОДРАЗУМЕВАЕМОЙ, ОТНОСИТЕЛЬНО ПРОДУКТА И ЕГО КАЧЕСТВА, ТЕХНИЧЕСКИХ ХАРАКТЕРИСТИК, ТОВАРНОСТИ ИЛИ СООТВЕТСТВИЯ ДЛЯ КАКОГО-ЛИБО ОПРЕДЕЛЕННОГО ИСПОЛЬЗОВАНИЯ. НИ ПРИ КАКИХ УСЛОВИЯХ EIZO ИЛИ ДИСТРИБУТОРЫ НЕ НЕСУТ ОТВЕТСТВЕННОСТИ ЗА ЛЮБОЙ СЛУЧАЙНЫЙ, КОСВЕННЫЙ, СПЕЦИАЛЬНЫЙ, ПОБОЧНЫЙ ИЛИ ИНОЙ УЩЕРБ (ВКЛЮЧАЯ, БЕЗ ОГРАНИЧЕНИЙ, УЩЕРБ ИЗ-ЗА НЕПОЛУЧЕННОЙ ПРИБЫЛИ, ПРЕРЫВАНИЯ БИЗНЕСА, ПОТЕРИ КОММЕРЧЕСКОЙ ИНФОРМАЦИИ ИЛИ ЛЮБЫЕ ДРУГИЕ ФИНАНСОВЫЕ ПОТЕРИ), ВОЗНИКШИЙ ИЗ-ЗА ИСПОЛЬЗОВАНИЯ ИЛИ НЕВОЗМОЖНОСТИ ИСПОЛЬЗОВАТЬ ПРОДУКТ ИЛИ В ЛЮБОЙ ДРУГОЙ СВЯЗИ С ПРОДУКТОМ, ЛИБО ОСНОВАННЫЙ НА КОНТРАКТНЫХ ОТНОШЕНИЯХ, ГРАЖДАНСКИХ ПРАВОНАРУШЕНИЯХ, НЕБРЕЖНОСТИ, ПРИЧИНЕНИЯ УЩЕРБА ТРЕТЬЕЙ СТОРОНЕ ИЛИ ЧЕМ-ЛИБО ЕЩЕ, ДАЖЕ ЕСЛИ EIZO ИЛИ ДИСТРИБУТОРЫ БЫЛИ УВЕДОМЛЕНЫ О ВОЗМОЖНОСТИ ТАКОГО УЩЕРБА. ЭТО ИСКЛЮЧЕНИЕ ТАКЖЕ ВКЛЮЧАЕТ ЛЮБЫЕ ОБЯЗАТЕЛЬСТВА, КОТОРЫЕ МОГУТ ВОЗНИКНУТЬ В РЕЗУЛЬТАТЕ ТРЕБОВАНИЙ ТРЕТЬЕЙ СТОРОНЫ В ОТНОШЕНИИ ПЕРВОНАЧАЛЬНОГО ПОКУПАТЕЛЯ. СУЩЕСТВОМ ЭТОГО ПОЛОЖЕНИЯ ЯВЛЯЕТСЯ ОГРАНИЧЕНИЕ ПОТЕНЦИАЛЬНОЙ ОТВЕТСТВЕННОСТИ EIZO И ДИСТРИБУТОРОВ, ВОЗНИКАЮЩЕЙ ИЗ-ЗА ЭТОЙ ОГРАНИЧЕННОЙ ГАРАНТИИ И/ЛИ ПРОДАЖ.

有限责任保证书

EIZO Corporation (以下简称“EIZO”)和 EIZO 授权的经销商 (以下简称“经销商”), 接受并依照本有限责任保证书 (以下简称“保证书”)之条款, 向从 EIZO 和经销商购买本文中规定产品 (以下简称“产品”) 的原买方 (以下称“原买方”) 提供保证: 在保证期内 (规定如下), 如果原买方发现按本产品所附使用说明书 (以下简称“用户手册”) 所述方式正常使用本产品过程中, 本产品出现故障或损坏, EIZO 和经销商根据其独立的判断免费修理或更换该产品。

本保证期限定为 (i) 自本产品购买之日起的五 (5) 年期间或限定为到达 (ii) 使用本产品 3 万小时的期限 (以下简称“保证期限”)。但是, 仅按照用户手册所描述的推荐亮度使用本产品时方对产品的亮度提供保证。亮度的保证期限也限定为本产品的使用时间在 10000 小时以下 (含 10000 小时) 的条件下自购买本产品之日起的五 (5) 年。EIZO 和经销商将不向原买方或任何第三方承担本保证书所规定之外的与本产品有关的任何责任或义务。

零件停产五 (5) 年后, EIZO 及其经销商不再保留或保存产品的任何零件 (设计零件除外)。维修显示器时, EIZO 与经销商将使用符合我方质量控制标准的替换零件。若由于自身条件或缺少相关零件而不能修理设备, EIZO 和经销商可提供性能相同的更换产品, 而无需维修。

本保证书仅对于设有经销商的国家或地区有效。本保证书并不限定原买方的任何法律权利。

无论本保证书的任何其他条款如何规定, 对于任何下列情况之一, EIZO 和经销商将不承担本保证书规定责任:

- (a) 由于运输损害、改装、改动、滥用、误用、意外事故、错误安装、灾害、维护不善和 / 或由除 EIZO 和经销商以外的第三方进行不适当的修理造成本产品的任何故障。
- (b) 由于可能发生的技术变更和 / 或调整造成本产品的任何不兼容性。
- (c) 传感器的任何劣化。
- (d) 由于诸如液晶显示屏 (LCD) 和 / 或背灯等消耗品部件的老化造成的任何显示性能低劣 (如亮度变化、亮度均一性变化、色彩变化、色彩均一性变化、如烧伤像素等像素缺陷)。
- (e) 由于在比用户手册所推荐亮度更高的亮度下使用对本产品所造成的任何老化。
- (f) 因外部设备造成本产品的任何故障。
- (g) 因本产品的原序号被改变或消除造成本产品的任何故障。
- (h) 本产品的任何正常老化, 尤其是消耗品、附件和 / 或附加装置 (如按钮、旋转部件、电缆、用户手册等)、以及
- (i) 本产品表面包括液晶显示屏 (LCD) 表面的任何变形、变色和 / 翘曲。

为了获得本保证书规定的服务, 原买方必须使用原包装或其他具有同等保护程度的适当包装将本产品运送到当地的经销商, 并且预付运费, 承担运输中的损坏和 / 或损失的风险。要求提供本保证书规定的服务时, 原买方必须提交购买本产品和标明此购买日期的证明。

按本保证书规定进行了更换和 / 或修理的任何产品的保证期限, 将在原保证期限结束时终止。

在返回给 EIZO 和经销商进行修理后, 任何产品的任何媒体或任何部件中储存的数据或其他信息发生任何损坏或损失, 对此 EIZO 和经销商将不承担责任。

