

ColorEdge® CG2420

Color Management LCD Monitor

Setup Guide Installationsanleitung Guide d'installation Руководство по установке 设定指南

- Important** Please read PRECAUTIONS, this Setup Guide and the User's Manual stored on the CD-ROM carefully to familiarize yourself with safe and effective usage. Please retain this guide for future reference.
- Wichtig** Lesen Sie die VORSICHTSMASSNAHMEN, diese Installationsanleitung und das Benutzerhandbuch (auf der CD-ROM) aufmerksam durch, um sich mit der sicheren und effizienten Bedienung vertraut zu machen. Bewahren Sie diese Anleitung zum späteren Nachschlagen auf.
- Important** Veuillez lire attentivement les PRECAUTIONS, ce Guide d'installation ainsi que le Manuel d'utilisation inclus sur le CD-ROM, afin de vous familiariser avec ce produit et de l'utiliser efficacement et en toute sécurité. Veuillez conserver ce guide pour référence ultérieure.
- Важно!** Внимательно прочитайте МЕРЫ ПРЕДОСТОРОЖНОСТИ, настоящее Руководство по установке и Руководство пользователя на компакт-диске и ознакомьтесь с правилами безопасной и эффективной эксплуатации.
- 重要事項** 请仔细阅读存储在光盘上的用户手册、本设定指南和预防措施，掌握如何安全、有效地使用本产品。请保留本指南，以便今后参考。

00N0L936A1
(U.M-SUGCG2420-5)

1 Package

<ul style="list-style-type: none"> • Monitor • Monitor • Moniteur • Монитор • 显示器 	<ul style="list-style-type: none"> • Setup Guide • Installationsanleitung • Guide d'installation • Руководство по установке • 设定指南 	<ul style="list-style-type: none"> • PRECAUTIONS • VORSICHTSMASSNAHMEN • PRECAUTIONS • МЕРЫ ПРЕ ДОСТОРОЖНОСТИ • 预防措施
<ul style="list-style-type: none"> • Adjustment Certificate • Justierungszertifikat • Certification du réglage • Сертификат о регулировке • 调节认证 	<ul style="list-style-type: none"> • EIZO LCD Utility Disk 	<ul style="list-style-type: none"> • ColorNavigator Quick Reference • ColorNavigator-Kurzanleitung • Référence Rapide de ColorNavigator • Краткое руководство по ColorNavigator • ColorNavigator 快速参考
<ul style="list-style-type: none"> • Digital signal cable • Digitales Signalkabel • Câble de signal numérique • Цифровой сигнальный кабель • 数字信号线 	<ul style="list-style-type: none"> • FD-C39 	<ul style="list-style-type: none"> • PM200 (DisplayPort)
<ul style="list-style-type: none"> • Power cord • Netzkabel • Cordon d'alimentation • Шнур питания • 电源线 	<ul style="list-style-type: none"> • UU200SS (USB 3.0) 	<ul style="list-style-type: none"> • EIZO USB cable • EIZO USB-Kabel • Câble USB EIZO • Кабель USB EIZO • EIZO USB 电缆
<ul style="list-style-type: none"> • Mounting screws • Befestigungsschrauben • Vis de montage • Крепежные винты • 安装螺丝 		<ul style="list-style-type: none"> • ScreenCleaner
<ul style="list-style-type: none"> • Monitor Hood • Monitor-Abdeckhaube • Capot de protection pour écran • Насадка для монитора • 显示器遮光罩 		<ul style="list-style-type: none"> • Monitor Hood User's Manual • Benutzerhandbuch der Monitor-Abdeckhaube • Manuel d'utilisation du capot de protection du moniteur • Руководство пользователя для насадки для монитора • 显示器遮光罩用户手册

Copyright© 2016 EIZO Corporation All rights reserved. 2

2 Connect

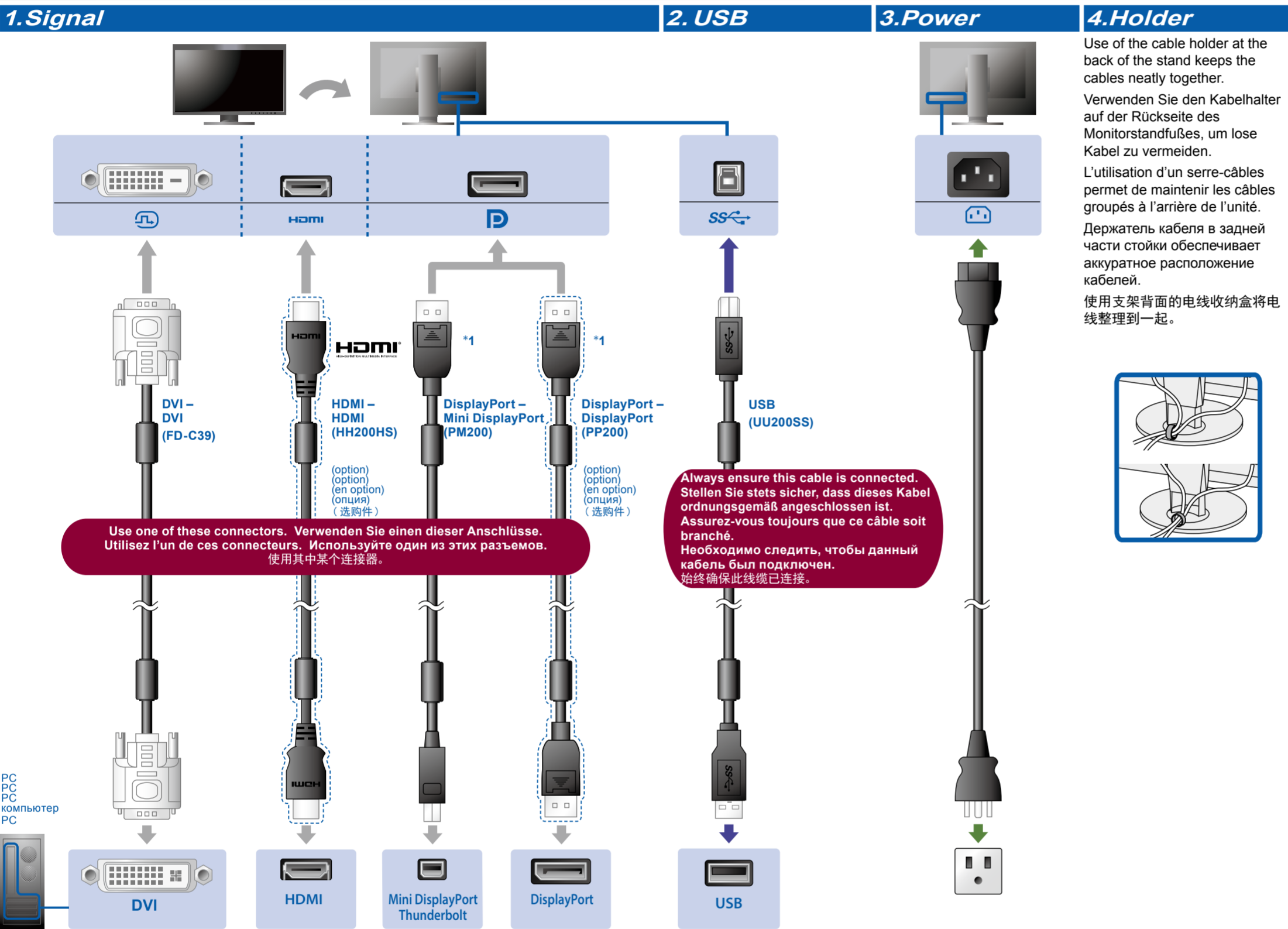

*1 When removing the DisplayPort cable, press down on the ▲ mark at the tip of the cable while pulling it out. Drücken Sie beim Entfernen des DisplayPort-Kabels auf die Markierung ▲ am Ende des Kabels, während Sie es herausziehen. Lors du retrait du câble DisplayPort, enfoncez la marque ▲ à l'extrémité du câble pendant que vous le retirez. При удалении кабеля DisplayPort следует нажать на значок ▲ на кончике кабеля в процессе его извлечения. 移除 DisplayPort 线缆时，应在抽出线缆的同时按下线缆尖端的 ▲ 标记。

3 Adjustment

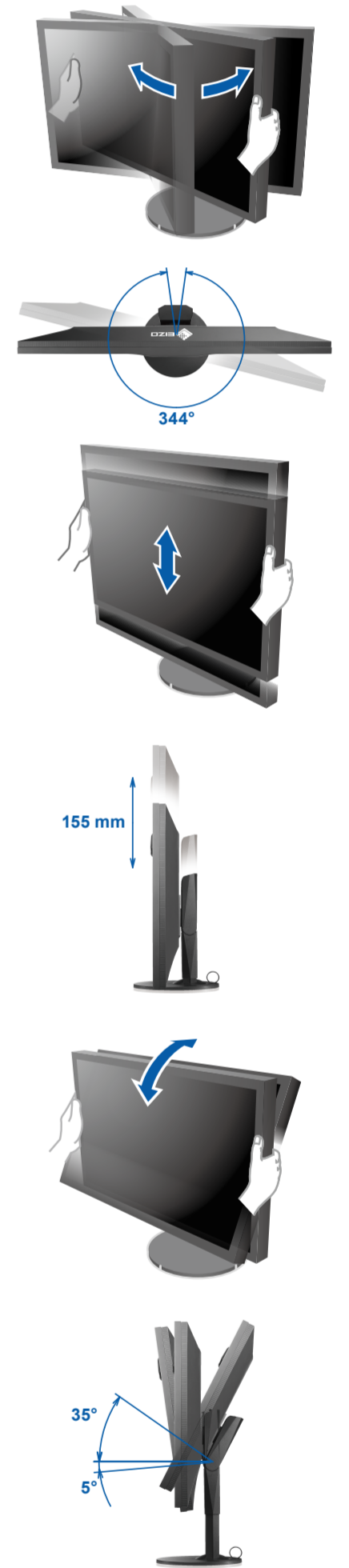

4 Display

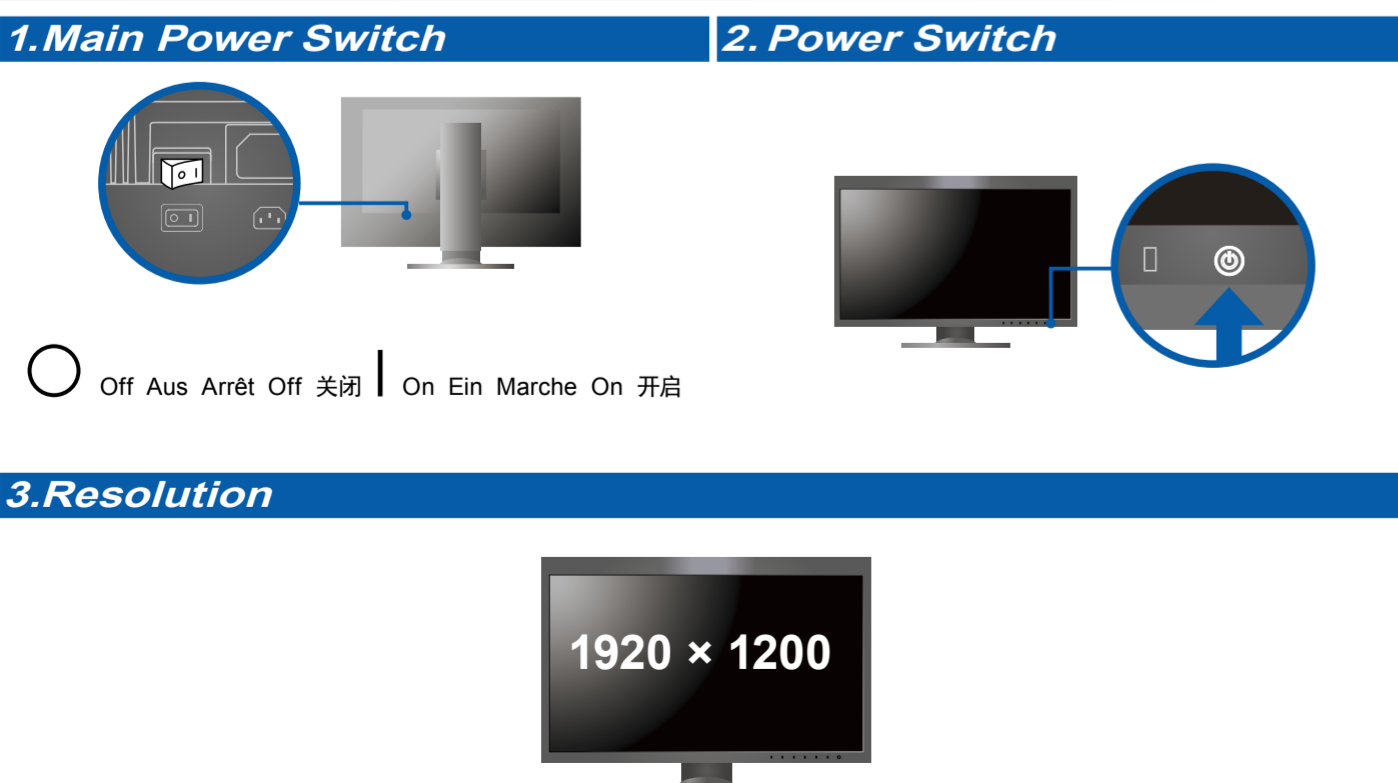

5 Language

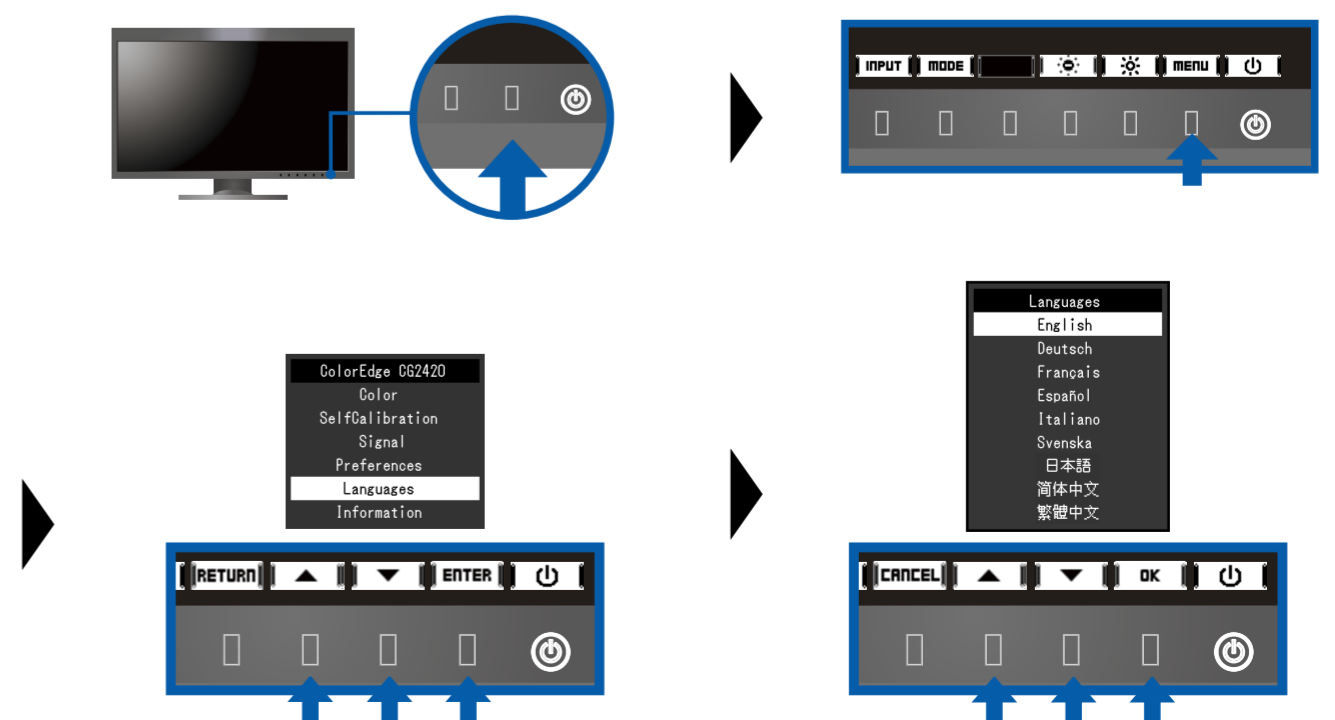

2

4

6

8

6 Hood

For details on installation, refer to the Monitor Hood User's Manual (in the monitor hood packaging box).
 Informationen zur Installation finden Sie im Benutzerhandbuch der Monitor-Abdeckhaube (in der Verpackung der Monitor-Abdeckhaube enthalten).
 Pour obtenir des informations supplémentaires sur l'installation, reportez-vous au manuel d'utilisation du capot de protection du moniteur (disponible dans le carton d'emballage du capot de protection).
 Подробности по установке указаны в руководстве пользователя козырька для монитора (в упаковочной коробке козырька для монитора).
 有关安装的更多详细信息，请参阅显示器遮光罩用户手册（在显示器遮光罩包装箱内）。

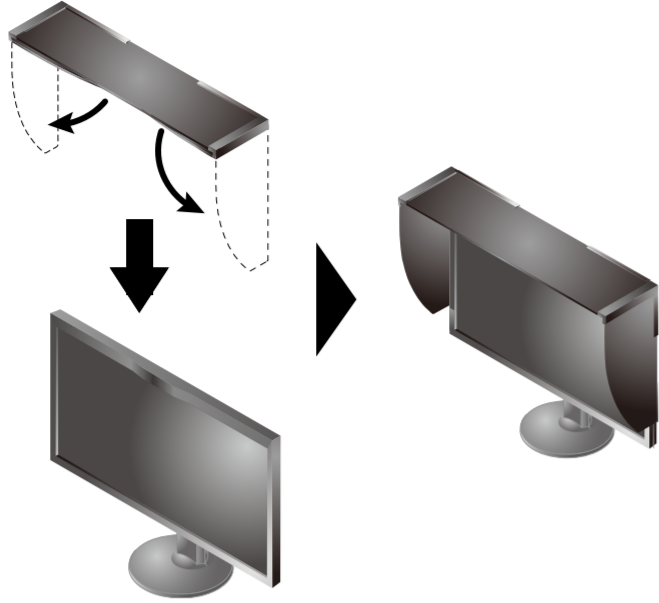

SelfCalibration

Allows you to periodically perform calibration.
 Ermöglicht die regelmäßige Durchführung einer Kalibrierung.
 Permet d'effectuer périodiquement un étalonnage.
 Позволяет периодически выполнять калибровку.
 可用来定期执行标定。

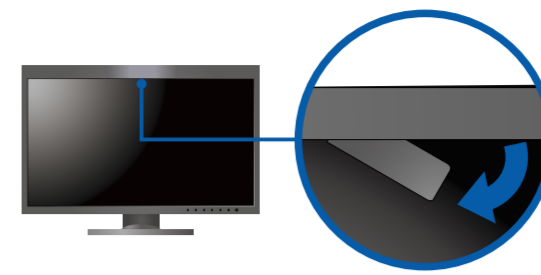

Approx. 30°
 Ca. 30°
 Env. 30°
 Примерно 30°
 约 30°

Stop the sensor at this position.
 Stoppen Sie den Sensor in dieser Position.
 Arrêtez la sonde à cette position.
 Остановить датчик в этом положении.
 使该位置上的传感器停止。

- For details on SelfCalibration, refer to the Monitor User's Manual on the CD-ROM.
- Für Einzelheiten zu SelfCalibration beachten Sie bitte die Benutzerhandbuch auf CD-ROM.
- Pour plus de détails sur SelfCalibration, référez-vous au Manuel d'utilisation du moniteur sur le CD-ROM.
- Для получения детальной информации о SelfCalibration обратитесь к Руководству по эксплуатации монитора на компакт-диске.
- 有关 SelfCalibration 的详细信息，请参阅 CD-ROM 上的显示器用户手册。

● No-Picture Problem

If no picture is displayed on the monitor even after the following remedial action is taken, contact your local EIZO representative.

Problem	Possible cause and remedy
No picture	Power indicator does not light. <ul style="list-style-type: none"> • Check whether the power cord is connected properly. • Turn on the main power switch on the rear side of the monitor. • Touch ⏻. • Turn off the main power on the rear side of the monitor, and then turn it on again a few minutes later.
	Power indicator is lighting white. <ul style="list-style-type: none"> • Increase "Brightness" and/or "Gain" in the Settings menu.
	Power indicator is lighting orange. <ul style="list-style-type: none"> • Switch the input signal with INPUT . • Operate the mouse or keyboard. • Check whether the PC is turned on.
	Power indicator is flashing orange and white. <ul style="list-style-type: none"> • This problem may occur when a PC is connected via the DisplayPort connector. Connect via the signal cable specified by EIZO, turn off the monitor, and then turn it on again.
The message appears.	This message appears when no signal is input. Example: <div style="border: 1px solid black; padding: 5px; text-align: center;">HDMI No Signal</div> <ul style="list-style-type: none"> • The message shown left may appear, because some PCs do not output the signal soon after power-on. • Check whether the PC is turned on. • Check whether the signal cable is connected properly. • Switch the input signal with INPUT .
	Example: <div style="border: 1px solid black; padding: 5px; text-align: center;">HDMI Signal Error</div> <ul style="list-style-type: none"> • The message shows that the input signal is out of the specified frequency range. • Check whether the PC is configured to meet the resolution and vertical scan frequency requirements of the monitor. • Reboot the PC. • Select an appropriate setting using the graphics boards utility. Refer to the User's Manual of the graphics board for details.

● Problem: Kein Bild

Wird auch nach dem Durchführen der nachfolgend vorgeschlagenen Lösungen kein Bild angezeigt, wenden Sie sich bitte an Ihren lokalen EIZO-Handelsvertreter.

Probleme	Mögliche Ursache und Lösung
Kein Bild	Die Netzkontroll-LED leuchtet nicht. <ul style="list-style-type: none"> • Prüfen Sie, ob das Netzkabel ordnungsgemäß angeschlossen ist. • Schalten Sie den Hauptnetzschalter auf der Rückseite des Monitors ein. • Berühren Sie ⏻. • Schalten Sie die Hauptstromversorgung auf der Rückseite des Monitors aus, warten Sie einige Minuten, und schalten Sie sie wieder ein.
	Die Netzkontroll-LED leuchtet weiß. <ul style="list-style-type: none"> • Erhöhen Sie im Einstellungs-Menü die Werte für „Helligkeit“ und/oder „Gain-Einstellung“.
	Die Netzkontroll-LED leuchtet orange. <ul style="list-style-type: none"> • Wechseln Sie das Eingangssignal mit INPUT . • Bedienen Sie die Maus oder die Tastatur. • Prüfen Sie, ob der Computer eingeschaltet ist.
	Die Netzkontroll-LED blinkt orange und weiß. <ul style="list-style-type: none"> • Dieses Problem kann auftreten, wenn ein PC über den DisplayPort-Anschluss angeschlossen ist. Schließen Sie das von EIZO spezifizierte Signalkabel an, schalten Sie den Monitor aus und dann wieder ein.
Die Meldung wird angezeigt.	Diese Meldung wird eingeblendet, wenn kein Signal eingespeist wird. Beispiel: <div style="border: 1px solid black; padding: 5px; text-align: center;">HDMI No Signal</div> <ul style="list-style-type: none"> • Die links stehende Meldung wird eventuell eingeblendet, wenn einige PCs das Signal nicht gleich nach dem Einschalten ausgeben. • Prüfen Sie, ob der Computer eingeschaltet ist. • Prüfen Sie, ob das Signalkabel ordnungsgemäß angeschlossen ist. • Wechseln Sie das Eingangssignal mit INPUT .
	Beispiel: <div style="border: 1px solid black; padding: 5px; text-align: center;">HDMI Signal Error</div> <ul style="list-style-type: none"> • Diese Meldung zeigt an, dass sich das Eingangssignal außerhalb des angegebenen Frequenzbereichs befindet. • Prüfen Sie, ob der PC so konfiguriert ist, dass er die Anforderungen für die Auflösung und vertikale Abtastfrequenz des Monitors erfüllt. • Starten Sie den PC neu. • Wählen Sie mithilfe des zur Grafikkarte gehörenden Dienstprogramms eine geeignete Einstellung. Für weitere Informationen hierzu siehe das Benutzerhandbuch der Grafikkarte.

● Problème de non-affichage d'images

Si aucune image ne s'affiche sur le moniteur même après avoir utilisé les solutions suivantes, contactez votre représentant local EIZO.

Problème	Cause possible et solution
Aucune image	Le témoin de fonctionnement ne s'allume pas. <ul style="list-style-type: none"> • Vérifiez que le cordon d'alimentation est correctement branché. • Activez le commutateur d'alimentation principal sur la face arrière du moniteur. • Touchez ⏻. • Coupez l'alimentation du moniteur sur la face arrière, puis rétablissez-la quelques minutes plus tard.
	Le témoin de fonctionnement s'allume en blanc. <ul style="list-style-type: none"> • Augmentez la valeur de « Luminosité » et/ou « Gain » dans le menu réglage.
	Le témoin de fonctionnement s'allume en orange. <ul style="list-style-type: none"> • Changez le signal d'entrée en appuyant sur INPUT . • Appuyez sur une touche du clavier ou faites bouger la souris. • Vérifiez si l'ordinateur est sous tension.
	Le témoin de fonctionnement clignote en orange et blanc. <ul style="list-style-type: none"> • Ce problème risque de survenir lorsqu'un ordinateur est connecté via le connecteur DisplayPort. Connectez-le à l'aide du câble de transmission spécifié par EIZO, éteignez le moniteur, puis allumez-le de nouveau.
Le message s'affiche.	Ce message s'affiche si aucun signal n'entre. Example: <div style="border: 1px solid black; padding: 5px; text-align: center;">HDMI No Signal</div> <ul style="list-style-type: none"> • Le message illustré à gauche risque de s'afficher, étant donné que certains ordinateurs n'émettent pas de signal dès leur mise sous tension. • Vérifiez si l'ordinateur est sous tension. • Vérifiez que le câble de signal est correctement branché. • Changez le signal d'entrée en appuyant sur INPUT .
	Example: <div style="border: 1px solid black; padding: 5px; text-align: center;">HDMI Signal Error</div> <ul style="list-style-type: none"> • Le message indique que le signal d'entrée est en dehors de la bande de fréquence spécifiée. • Vérifiez que l'ordinateur est configuré de façon à correspondre aux besoins du moniteur en matière de résolution et de fréquence de balayage vertical. • Redémarrez l'ordinateur. • Sélectionnez un réglage approprié en utilisant l'utilitaire de cartes graphiques. Reportez-vous au manuel d'utilisation de la carte vidéo pour plus d'informations.

● Отсутствует изображение на экране

Если проблема не будет устранена, несмотря на выполнение предлагаемых действий, обратитесь к местному представителю EIZO.

Проявление неисправности	Причина и действия по устранению
Отсутствует изображение	Индикатор питания не горит. <ul style="list-style-type: none"> • Проверьте правильность подключения шнура питания. • Включить выключатель основного питания с обратной стороны монитора. • Нажмите ⏻. • Выключить основное питание (с помощью выключателя на обратной стороне монитора), затем включить его снова через несколько минут.
	Индикатор питания горит сплошным белым цветом. <ul style="list-style-type: none"> • Увеличьте «Brightness» (Яркость) и/или «Gain» (Амплитуду) в меню настройки.
	Индикатор питания горит оранжевым светом. <ul style="list-style-type: none"> • Переключите входной сигнал с помощью кнопки INPUT . • Выполните какую-либо операцию с мышью или клавиатурой. • Убедитесь, что компьютер включен.
	Индикатор питания мигает оранжевым и белым цветом. <ul style="list-style-type: none"> • Данная проблема может возникнуть, если ПК подключен через разъем DisplayPort. Подключите с помощью сигнального кабеля, рекомендованного компанией EIZO, выключите, а затем снова включите монитор.
Выводится сообщение.	Данное сообщение появляется при отсутствии входного сигнала. Пример: <div style="border: 1px solid black; padding: 5px; text-align: center;">HDMI No Signal</div> <ul style="list-style-type: none"> • Сообщение, показанное слева, может появляться, поскольку некоторые компьютеры не сразу выводят сигналы после включения. • Убедитесь, что компьютер включен. • Проверьте правильность подключения сигнального кабеля. • Переключите входной сигнал с помощью кнопки INPUT .
	Пример: <div style="border: 1px solid black; padding: 5px; text-align: center;">HDMI Signal Error</div> <ul style="list-style-type: none"> • Данное сообщение означает, что входной сигнал находится за пределами указанного частотного диапазона. • Проверьте соответствие установленных на компьютере разрешения и частоты вертикальной развертки требованиям монитора. • Перезагрузите компьютер. • Используйте обслуживающее программное обеспечение видеокарты для установки требуемого режима. Для получения дополнительной информации обратитесь к руководству по видеокarte.

● 无图片的问题

若已使用建议的修正方法后仍然无画面显示，请与您当地 EIZO 的代表联系。

问题	可能的原因和解决办法
不显示图像	电源指示灯不亮。 <ul style="list-style-type: none"> • 检查电源线连接是否正确。 • 接通位于显示器后方的主电源开关。 • 触摸 ⏻。 • 关闭位于显示器后方的主电源，几分钟后重新打开。
	电源指示灯呈白色亮起。 <ul style="list-style-type: none"> • 通过设定菜单增大“亮度”和/或“增益”。
	电源指示灯呈橙色亮起。 <ul style="list-style-type: none"> • 用 INPUT 切换输入信号。 • 操作鼠标或键盘。 • 检查个人计算机的电源是否已打开。
	电源指示灯呈橙色和白色闪烁。 <ul style="list-style-type: none"> • 当通过 DisplayPort 连接器连接 PC 时，该问题可能会出现。通过 EIZO 指定的信号线进行连接，关闭显示器，然后再重新打开。
出现信息。	在没有信号输入时，出现此信息。例如： <div style="border: 1px solid black; padding: 5px; text-align: center;">HDMI No Signal</div> <ul style="list-style-type: none"> • 可能会出现左边所示的信息，因为某些个人计算机不会在刚开启电源时即输出信号。 • 检查个人计算机的电源是否已打开。 • 检查信号线连接是否正确。 • 用 INPUT 切换输入信号。
	例如： <div style="border: 1px solid black; padding: 5px; text-align: center;">HDMI Signal Error</div> <ul style="list-style-type: none"> • 该信息表示输入信号不在指定频率范围之内。 • 检查 PC 配置是否符合显示器的分辨率和垂直扫描频率要求。 • 重新启动 PC。 • 使用显卡工具选择合适的设定。参照显卡用户手册了解详情。

● Hinweise zur Auswahl des richtigen Schwenkarms für Ihren Monitor

Dieser Monitor ist für Bildschirmarbeitsplätze vorgesehen. Wenn nicht der zum Standardzubehör gehörige Schwenkarm verwendet wird, muss statt dessen ein geeigneter anderer Schwenkarm installiert werden. Bei der Auswahl des Schwenkarms sind die nachstehenden Hinweise zu berücksichtigen:

- Der Standfuß muß den nachfolgenden Anforderungen entsprechen:
- a) Der Standfuß muß eine ausreichende mechanische Stabilität zur Aufnahme des Gewichtes vom Bildschirmgerät und des spezifizierten Zubehörs besitzen. Das Gewicht des Bildschirmgerätes und des Zubehörs sind in der zugehörigen Bedienungsanleitung angegeben.
 - b) Die Befestigung des Standfusses muß derart erfolgen, daß die oberste Zeile der Bildschirmanzeige nicht höher als die Augenhöhe eines Benutzers in sitzender Position ist.
 - c) Im Fall eines stehenden Benutzers muß die Befestigung des Bildschirmgerätes derart erfolgen, daß die Höhe der Bildschirmmitte über dem Boden zwischen 135 – 150 cm beträgt.
 - d) Der Standfuß muß die Möglichkeit zur Neigung des Bildschirmgerätes besitzen (max. vorwärts: 5°, min. nach hinten ≥ 5°).
 - e) Der Standfuß muß die Möglichkeit zur Drehung des Bildschirmgerätes besitzen (max. ±180°). Der maximale Kraftaufwand dafür muß weniger als 100 N betragen.
 - f) Der Standfuß muß in der Stellung verharren, in die er manuell bewegt wurde.
 - g) Der Glanzgrad des Standfusses muß weniger als 20 Glanzeinheiten betragen (seidenmatt).
 - h) Der Standfuß mit Bildschirmgerät muß bei einer Neigung von bis zu 10° aus der normalen aufrechten Position kippsicher sein.

● Hinweis zur Ergonomie :

Dieser Monitor erfüllt die Anforderungen an die Ergonomie nach EK1-ITB2000 mit dem Videosignal, 1920 × 1200, Digital Eingang und mindestens 30,0 Hz Bildwiederholfrequenz, non interlaced. Weiterhin wird aus ergonomischen Gründen empfohlen, die Grundfarbe Blau nicht auf dunklem Untergrund zu verwenden (schlechte Erkennbarkeit, Augenbelastung bei zu geringem Zeichenkontrast.)

„Maschinenlärminformations-Verordnung 3. GPSGV:
 Der höchste Schalldruckpegel beträgt 70 dB(A) oder weniger gemäß EN ISO 7779“

