

# 使用者操作手冊 - 設定指南

## DuraVision® FDS1783T

### 彩色LCD顯示器

設定程序 .....	2
自由裝配型螢幕的附加資訊 .....	5
醫療應用注意事項 .....	6
有限責任擔保 .....	7
法規遵循聲明 .....	8
BSMI 警語 .....	8

#### 重要事項

請仔細閱讀 PRECAUTIONS (預防措施)、本設定指南和使用者操作手冊，熟悉如何安全、有效地使用本產品。請保留本指南以供日後參考用。

# 設定程序

1

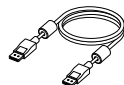
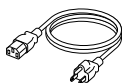

PP200  
(DisplayPort™ - DisplayPort)



HH200HS  
(HDMI® - HDMI)



UU200SS  
(USB-A - USB-B)



清潔布



螺絲孔外罩



束帶 ( 推入型 )



\*1

\*1 僅隨附於自由裝配型顯示器。

2

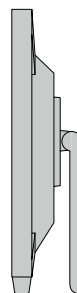
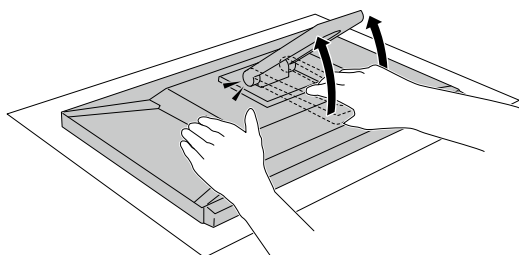

3

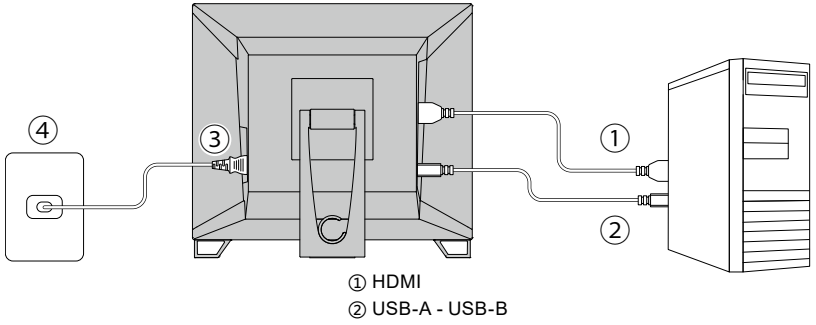
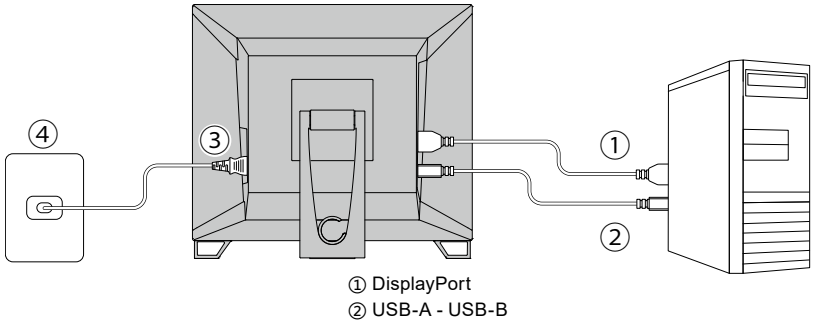

4

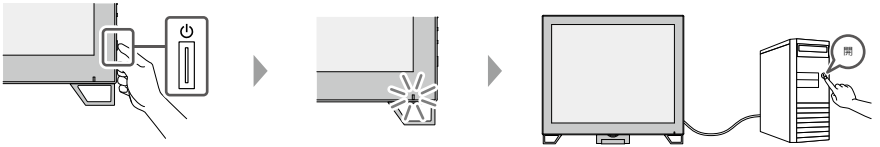

5

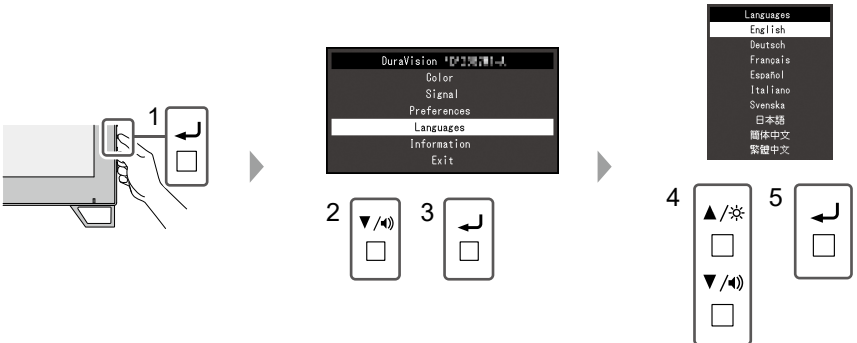

6

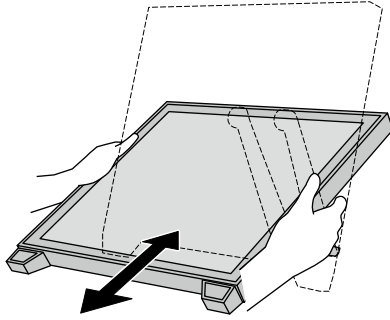

7

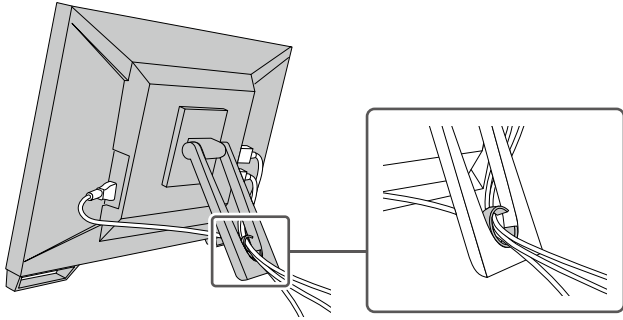

8 執行「TPOffset」觸控螢幕靈敏度調整軟體。有關包含 TPOffset 及「使用者操作手冊」的最新產品消息，請參考我們的網站：[www.eizoglobal.com](http://www.eizoglobal.com)

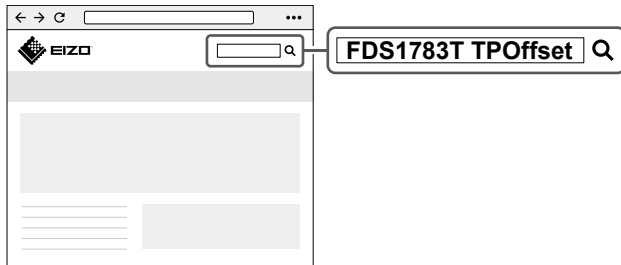

# 自由裝配型螢幕的附加資訊

如果您選購了自由裝配型螢幕，則未隨附底座。

## 可安裝的旋臂和底座

可安裝的旋臂和底座如下。

- 符合以下條件且相容 VESA 標準的旋臂或底座
  - 安裝部分螺孔間距：100 mm × 100 mm
  - 金屬板厚度：2.6 mm
  - 重量公差：其強度足以承受顯示器和附件（如電線）的重量。

## 安裝條件

適合的安裝方向和傾斜角度範圍如下。

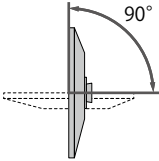
方向	傾斜角度
 <p data-bbox="176 683 213 703">水平</p> <p data-bbox="361 683 508 703">垂直 (朝右 90 度)</p>	 <p data-bbox="725 683 876 703">朝上：從 0° 到 90°</p>

## 安裝旋臂或底座

1. 在平穩表面上鋪一塊軟布，將顯示器放在上面，螢幕朝下。

### 注意

- 請注意不要用手按壓螢幕或夾到手指。

2. 將旋臂或底座安裝到顯示器。

有關安裝方法，請參考旋臂或底座的使用者操作手冊。

請使用本產品隨附的 VESA 安裝螺絲進行安裝。

### 注意

- 請定期檢查螺絲的緊固度。如果螺絲不夠緊，顯示器可能會脫落，從而可能造成受傷或裝置損壞。

# 醫療應用注意事項

## 警告事項

操作者觸碰產品時不應接觸病患。  
本產品非設計為可由病患觸碰。

## 注意事項

使用之前請檢查操作狀態。  
開始使用前請確保顯示的圖像沒有問題。  
使用多部裝置時，開始使用前請確保圖像正確顯示。

## 注意事項

牢固固定具有固定功能的纜線 / 電線。  
如果沒有牢固固定，纜線 / 電線可能脫落，後續圖像可能無法顯示，您的操作可能中斷。

## 注意事項

不要在電纜 / 電線上施加壓力  
過度拉扯或彎曲電纜 / 電線會導致斷開連線，導致螢幕無法顯示與工作中斷。

# 有限責任擔保

EIZO Corporation (以下簡稱「EIZO」) 與 EIZO 授權的經銷商 (以下簡稱「經銷商」), 接受並依照本有限責任擔保 (以下簡稱「擔保」) 之條款, 向從 EIZO 或經銷商購買本文中有所規定產品 (以下簡稱「產品」) 的原始購買者 (以下簡稱「原始購買者」) 提供保固; 在保固期內 (規定如下), 如果原始購買者發現按本產品的說明手冊 (以下簡稱「使用者操作手冊」) 所述方式正常使用本產品過程中, 本產品出現故障或損壞, EIZO 與經銷商根據其獨自的判斷免費修理或更換該產品。

本擔保限定為自購買本產品之日起的三 (3) 年 (以下簡稱「保固期」)。EIZO 與經銷商將不向原始購買者或任何第三方承擔本擔保所規定之外的與本產品有關任何責任或義務。

本產品停產七 (7) 年後, EIZO 與經銷商將不再保留或保管本產品的任何部件 (設計部件除外)。維修本產品時, EIZO 與經銷商將使用符合本公司品質管制標準的替換零件。如果本裝置因其狀況或相關零件缺貨而無法維修, EIZO 與經銷商可能會使用性能相同的產品進行更換, 而不是對其進行維修。

本擔保僅對設有經銷商的國家或地區有效。本擔保並不限制原始購買者的任何法律權利。

無論本擔保的其他任何條款如何規定, 對於下列任何一種情況, EIZO 與經銷商將不承擔本擔保規定責任:

- (a) 因運輸損壞、改裝、改變、濫用、誤用、意外事故、安裝不當、災害、附著灰塵、維護不善與 / 或由除 EIZO 與經銷商以外的第三方進行不當維修造成本產品之任何故障。
- (b) 因可能的技術創新與 / 或法規造成產品的任何不相容。
- (c) 感測器之任何老化, 包括感測器之測量值。
- (d) 因外部設備造成本產品之任何故障。
- (e) 因在 EIZO 未預期的環境條件下使用而造成本產品之任何故障。
- (f) 產品配件之任何老化 (如線纜、使用者操作手冊、CD-ROM 等)。
- (g) 消耗品與 / 或產品配件之任何老化 (如電池、遙控器、觸控筆等)。
- (h) 本產品之任何外觀損壞或變色, 包括 LCD 面板表面、觸控面板及保護面板。
- (i) 置於可能受到強烈振動或撞擊影響的場所造成本產品之任何故障。
- (j) 因電池漏液造成本產品之任何故障。
- (k) 因 LCD 面板與 / 或背燈等消耗品零件之老化造成任何顯示性能低劣 (例如亮度變化、亮度均勻性變化、色彩變化、色彩均勻性變化、像素燒毀等像素缺陷等)。
- (l) 因附著灰塵造成冷卻風扇之任何老化或故障。

為了獲得本擔保規定的服務, 原始購買者必須使用原始包裝或其他具有同等保護程度的適當包裝將本產品運送到當地經銷商, 並且預付運費, 承擔運輸中的損壞與 / 或損失的風險。要求提供本擔保規定的服務時, 原始購買者必須提交購買本產品與標明此類購買日期的證明。

按本擔保規定進行了更換與 / 或維修的任何產品的保固期, 將在原始保固期結束時終止。

在返回給 EIZO 或經銷商進行維修後, 任何產品的任何媒體或任何部件中儲存的資料或其他資訊發生任何損壞或遺失, 對此 EIZO 與經銷商將不承擔責任。

EIZO 和經銷商對於 (包括但不限於) 本產品及其品質、效能、適售性或任何特定用途的適用性不做任何進一步擔保, 不論明示或暗示皆然。

因使用本產品或無法使用本產品或因與本產品有任何關係 (無論是否根據協議) 而造成: 任何附帶的、間接的、特殊的、隨之發生的或其他損害 (包括但不限於利潤損失、業務中斷、業務資訊遺失或其他任何金錢損失) 以及侵權行為、過失、嚴格賠償責任或其他責任, 即使已經向 EIZO 或經銷商提出了發生此等損害的可能性, 對此 EIZO 或經銷商概不承擔責任。

本免責條款還包括因第三方向原始購買者提出索賠而可能發生的任何責任。本條款的本質是限制由於本有限責任擔保與 / 或銷售本產品所發生的 EIZO 與經銷商的潛在責任。

# 法規遵循聲明

## BSMI 警語

### 注意事項

使用過度恐傷害視力。

-使用 30 分鐘請休息 10 分鐘。

-未滿 2 歲幼兒不看螢幕·2 歲以上每天看螢幕不要超過 1 小時。

### 限用物質含有情況標示

設備名稱：彩色 LCD 顯示器·型號( 型式)：DuraVision FDS1783T Equipment name: Color LCD Monitor, Type designation (Type): DuraVision FDS1783T						
單元 Unit	限用物質及其化學符號 Restricted substances and its chemical symbols					
	鉛 Lead (Pb)	汞 Mercury (Hg)	鎘 Cadmium (Cd)	六價鉻 Hexavalent chromium (Cr <sup>6+</sup> )	多溴聯苯 Polybrominated biphenyls (PBB)	多溴二苯醚 Polybrominated diphenyl ethers (PBDE)
電路板 Printed circuit board	—	○	○	○	○	○
外殼 Housing	○	○	○	○	○	○
液晶單元 LCD Unit	—	○	○	○	○	○
構造部品 ( 例：板金，加工零件， 固定部件，等...) Structural Part (Sheetmetal Part, Machined Part, Fastening Part...)	—	○	○	○	○	○
配線部品 ( 例：電源線，信號線， 內部線，等...) Cable (Power Cable, Signal Cable, Inner Cable...)	—	○	○	○	○	○
喇叭 Speaker	—	○	○	○	○	○
備考 1. Note 1:	“○” 係指該項限用物質之百分比含量未超出百分比含量基準值。 “○” indicates that the percentage content of the restricted substance does not exceed the percentage of reference value of presence.					
備考 2. Note 2:	“—” 係指該項限用物質為排除項目。 “—” indicates that the restricted substance corresponds to the exemption.					









# **EIZO** Corporation

153 Shimokashiwano, Hakusan, Ishikawa 924-8566 Japan

[www.eizoglobal.com](http://www.eizoglobal.com)

Copyright © 2024 EIZO Corporation. All rights reserved.

00N0N517A8  
SUG-FDS1783T

1st Edition - September, 2024 Printed in Japan.