



Naudojimo instrukcijos

RadiForce® GX570

Vienspalvis LCD monitorius





Svarbu

Būtinai prieš naudodami perskaitykite naudojimo instrukcijas ir įrengimo vadovą.

- Monitoriaus nustatymų ir reguliavimų ieškokite įrengimo vadove.
- Naujausia informacija apie gaminį, įskaitant jo naudojimo instrukcijas, pateikiama interneto svetainėje.
www.eizoglobal.com

SIMBOLIAI

Šiame vadove naudojami toliau nurodyti ir šiam gaminiui taikomi saugos ženklai. Jie žymi ypač svarbią informaciją. Gerai su jais susipažinkite.

 ĮSPĖJIMAS	Nesilaikant skiltyje ĮSPĖJIMAS pateikiamų nurodymų kyla pavojus sunkiai susižaloti ir net sukelti grėsmę gyvybei.
 ATSARGIAI	Nesilaikant ATSARGUMO reikalavimų kyla pavojus nesunkiai susižaloti ir (arba) sugadinti gaminį ar kitą nuosavybę.
	Nurodo įspėjimą arba perspėjimą.
	Rodo draudžiamus veiksmus.

Šis gaminys buvo specialiai sureguliuotas taip, kad tiktų naudoti regione, į kurį numatytas išsiųsti.

Jeigu šis gaminys naudojamas kur nors kitur, jis gali neveikti taip, kaip nurodo specifikacijos.

Jokios šio vadovo dalies negalima atgaminti, laikyti informacijos paieškos sistemose ar perduoti, kad ir kokia forma ar priemonėmis (elektroninėmis, mechaninėmis ir kt.) tai būtų daroma, negavus išankstinio rašytinio „EIZO Corporation“ leidimo.

„EIZO Corporation“ neprivalo laikytis jokios pateiktos medžiagos ar informacijos konfidencialumo, nebent, „EIZO Corporation“ gavus tokią informaciją, būtų susitarta kitaip. Nors ir buvo stengiamasi, kad šiame vadove būtų pateikta naujausia informacija, atminkite, kad EIZO gaminio specifikacijos gali keistis be įspėjimo.



ATSARGUMO PRIEMONĖS

Svarbu







Šis gaminys buvo specialiai sureguliuotas taip, kad tiktų naudoti regione, į kurį numatytas išsiųsti. Jeigu šis gaminys naudojamas kur nors kitur, jis gali neveikti taip, kaip nurodo specifikacijos.

Asmeninio saugumo ir tinkamos priežiūros sumetimais atidžiai perskaitykite skyrių „ATSARGUMO PRIEMONĖS“ ir perspėjimus ant monitoriaus.

Simboliai ant gaminio

Ženklas	Šio ženklo reikšmė
	Maitinimo jungiklis Paspauskite, kad išjungtumėte monitoriaus maitinimą.
	Maitinimo jungiklis Paspauskite, kad įjungtumėte monitoriaus maitinimą.
	Maitinimo mygtukas Paspauskite, kad įjungtumėte arba išjungtumėte monitoriaus maitinimą.
	Kintamoji srovė
	Pavojinga įtampa
	ATSARGIAI
	EEJA ženklas: gaminį reikia šalinti atskirai; medžiagas galima perdirbti.
	CE ženklas: ES atitiktis ženklas pagal Tarybos direktyvos ir (arba) reglamento (ES) nuostatas.
	Gamintojas
	Pagaminimo data
	Įspėjimas: JAV federaliniai įstatymai šį įrenginį leidžia parduoti tik licenciją turinčiam sveikatos priežiūros specialistui arba tokio specialisto užsakymu.
EU Importer	Importuotojas ES
	UKCA ženklavimas: nurodo atitiktį JK reglamentams
UK Responsible Person	JK atsakingas asmuo
	Įgaliotasis atstovas Šveicarijoje
	Įgaliotasis atstovas Europos bendrijoje
	Unikalus priemonės identifikatorius
	Medicinos priemonė *Priklausomai nuo šalies, medicinos priemonėms taikomas skirtingai.
	Pakuoti naudojamo gofruotojo kartono perdirbimo simbolis
	Perdirbimo simbolis

ATSARGUMO PRIEMONĖS

Ženklas	Šio ženklo reikšmė
	Gofruotojo kartono medžiagos ženklavimas pagal Europos pakuočių atliekų direktyvą
	Didžiausia leistina krovimo riba (skaičius simboliuje priklauso nuo gaminio.)
	Šia puse į viršų
	Laikykite sausai
	Trapus
	Žr. Naudojimo instrukciją.

ĮSPĖJIMAS **ĮSPĖJIMAS**

Jeigu iš įrenginio pradėtų skliti dūmų, pasijustų degėsių kvapas ar pasigirstų neįprastų garsų, iš karto atjunkite visas maitinimo jungtis ir kreipkitės patarimo į EIZO atstovybę.

Jeigu mėginsite toliau naudotis gendančiu įrenginiu, galite sukelti gaisrą, patirti elektros smūgį ir sugadinti įrenginį.

 **ĮSPĖJIMAS**

Nebandykite ardyti ar perdirbti įrenginio.

Atidarius korpusą kyla pavojus patirti elektros smūgį arba nusideginti aukštos įtampos ar aukštos temperatūros dalimis. Modifikuojant įrenginį kyla pavojus sukelti gaisrą arba patirti elektros smūgį.

 **ĮSPĖJIMAS**

Techninės priežiūros darbus patikėkite tik kvalifikuotiems techninės priežiūros meistrams.

Nemėginkite patys atlikti techninės priežiūros darbų, nes, atidarius ar nuėmus gaubtus, kyla pavojus sukelti gaisrą, patirti elektros smūgį arba sugadinti įrenginį.

 **ĮSPĖJIMAS**

Pašalinius objektus ir skysčius laikykite atokiai nuo įrenginio.

Į korpusą atsitiktinai patekusios metalinės dalys, degios medžiagos ar skysčiai gali sukelti gaisrą, elektros smūgį arba sugadinti įrangą.













Jeigu į korpusą įkristų koks nors daiktas arba išsiliėtų skystis, nedelsdami atjunkite įrenginį nuo maitinimo lizdo. Prieš vėl naudodami įrenginį pasirūpinkite, kad jį patikrintų kvalifikuotas techninės priežiūros inžinierius.











 **ĮSPĖJIMAS**

Įrenginį statykite ant tvirto ir stabilaus paviršiaus.







Netinkamoje vietoje pastatytas įrenginys gali nukristi ir sužaloti žmones.











Jei prietaisas nukristų, nedelsdami atjunkite maitinimą ir kreipkitės patarimo į vietinę EIZO atstovybę. Apgadinto prietaiso nenaudokite. Jei apgadintą prietaisą naudosite, kils pavojus sukelti gaisrą arba patirti elektros smūgį.

<p> ĮSPĖJIMAS</p>	
<p>Įrenginį naudokite tam tinkamoje vietoje. Kitaip galite sukelti gaisrą, patirti elektros smūgį arba sugadinti įrenginį.</p> <ul style="list-style-type: none"> • Nelaikykite lauke. • Nelaikykite jokioje transporto priemonėje (laive, lėktuve, traukinyje, automobilyje ir pan.). • Nelaikykite ten, kur daug dulkių arba labai drėgna. • Nelaikykite ten, kur ekranas gali būti aptaškytas vandeniu (vonios kambaryje, virtuvėje ir pan.). • Nelaikykite ten, kur ant ekrano gali tiesiogiai patekti garų. • Nelaikykite šalia šilumą skleidžiančių įrenginių ar drėkintuvų. • Nelaikykite ten, kur gaminį veiktų tiesioginiai saulės spinduliai. • Nelaikykite aplinkoje, kurioje yra degiųjų dujų. • Nestatyti aplinkoje, kurioje yra édzijų dujų (pavyzdžiui, sieros dioksido, vandenilio sulfido, azoto dioksido, chloro, amoniako ir ozono). • Nestatyti aplinkoje, kurioje yra dulkių, koroziją spartinančių atmosferos komponentų (pavyzdžiui, natrio chlorido ir sieros), laidžių metalų ir panašiai. 	
	
<p> ĮSPĖJIMAS</p>	
<p>Plastikinius pakavimo maišelius paslėpkite nuo kūdikių ir vaikų. Plastikiniai pakavimo maišeliai gali sukelti uždusimą.</p>	
<p> ĮSPĖJIMAS</p>	
<p>Naudokite maitinimo laidą, kurį radote pakuotėje, ir junkite jį į šalyje įprastą maitinimo lizdą. Paisykite maitinimo laido vardinės įtampos verčių. Antraip kyla pavojus sukelti gaisrą arba patirti elektros smūgį. Maitinimas: 100–240 V kintamoji įtampa, 50/60 Hz</p>	
<p> ĮSPĖJIMAS</p>	
<p>Kad atjungtumėte maitinimo laidą, tvirtai suimkite už kištuko ir patraukite. Jeigu trauksite už laido, galite jį sugadinti, sukelti gaisrą arba patirti elektros smūgį.</p>	
<p>     </p>	
	
<p> ĮSPĖJIMAS</p>	
<p>Įrenginį reikia jungti į žemintą maitinimo lizdą. Kitaip kyla pavojus sukelti gaisrą arba patirti elektros smūgį.</p>	
	

 ĮSPĖJIMAS	
<p>Paisykite tinkamos įtampos.</p> <ul style="list-style-type: none"> Šis prietaisas pritaikytas maitinti tik tam tikra įtampa. Jungiant prie tinklo, kurio įtampa skiriasi nuo nurodytosios šioje naudojimo instrukcijoje, kyla pavojus sukelti gaisrą, patirti elektros smūgį arba sugadinti įrenginį. Maitinimas: 100–240 V kintamoji įtampa, 50/60 Hz Pernelyg neapkraukite maitinimo grandinės, nes taip galite sukelti gaisrą arba patirti elektros smūgį. 	
 ĮSPĖJIMAS	
<p>Su maitinimo laidu elkitės atsargiai.</p> <p>Ant maitinimo laido nedėkite sunkių daiktų, netraukite už maitinimo laido ir jo neriškite. Naudojant sugadintą maitinimo laidą kyla pavojus sukelti gaisrą arba patirti elektros smūgį.</p>	
 ĮSPĖJIMAS	
<p>Tuo pačiu metu operatorius negali liesti ir gaminio, ir paciento.</p> <p>Šio gaminio pacientai liesti negali.</p>	
 ĮSPĖJIMAS	
<p>Jokiu būdu nelieskite kištuko ir maitinimo laido, jeigu prasidėjo perkūnija.</p> <p>Juos liečiant kyla pavojus patirti elektros smūgį.</p>	
 ĮSPĖJIMAS	
<p>Tvirtindami atraminį stovą, vadovaukitės atraminio stovo naudotojo vadovu ir saugiai įrenkite įrenginį.</p> <p>Antraip įrenginys gali atsijungti ir sužaloti ir (arba) sugesti.</p> <p>Prieš įrengdami patikrinkite, ar stalas, siena ar kitas paviršius, prie kurio tvirtinate, yra pakankamai stiprus.</p> <p>Jei prietaisas nukristų, nedelsdami atjunkite maitinimą ir kreipkitės patarimo į vietinę EIZO atstovybę. Apgadinto prietaiso nenaudokite. Jei apgadintą prietaisą naudosite, kils pavojus sukelti gaisrą arba patirti elektros smūgį. Iš naujo tvirtindami kreipiamąjį stovą naudokite tuos pačius varžtus ir gerai juos užveržkite.</p>	
 ĮSPĖJIMAS	
<p>Nelieskite sugadinto skystųjų kristalų ekrano plikomis rankomis.</p> <p>Jeigu oda prisiliestumėte tiesiai prie ekrano, kruopščiai nusiprauskite.</p> <p>Jei skystųjų kristalų patektų į akis ar burną, nedelsiant praskalaukite dideliu vandens kiekiu ir kreipkitės į gydytoją. Priešingu atveju gali kilti toksišinė reakcija.</p>	
 ĮSPĖJIMAS	
<p>Jei reikia sumontuoti aukštai esančiose vietose, kreipkitės pagalbos į specialistą.</p> <p>Montuojant monitorių aukštoje vietoje kyla pavojus, kad gaminys arba jo dalys gali nukristi ir sužeisti. Montuodami monitorių paprašykite mūsų arba specialisto, kurio specializacija – statybos darbai, pagalbos, įskaitant gaminio apžiūrą dėl pažeidimų ar deformacijos prieš ir po monitoriaus montavimo.</p>	

ATSARGIAI

<p> ATSARGIAI</p>
<p>Prieš naudodami patikrinkite veikimo būseną. Prieš naudodami įsitikinkite, kad vaizdas rodomas tinkamai. Jei norite naudoti kelias parinktis, jas pradėkite naudoti tik įsitikinę, kad vaizdai rodomi tinkamai.</p>
<p> ATSARGIAI</p>
<p>Kabelius ir (arba) laidus, ant kurių yra tvirtinimo įtaisai, patikimai pritvirtinkite. Nepatikimai pritvirtinus jie gali atsijungti. Vaizdas ekrane dings ir jums teks nutraukti darbą.</p>
<p> ATSARGIAI</p>
<p>Perkeldami įrenginį atjunkite kabelius ir pašalinkite priedus. Priešingu atveju judant kabeliai ar priedai gali atsiskirti ir sužaloti.</p>
<p> ATSARGIAI</p>
<p>Įrenginį neškite ir dėkite į vietą tik tam tinkamais nurodytais būdais.</p> <ul style="list-style-type: none"> • Perkeldami į kitą vietą, monitorių tvirtai laikykite už apačios. • 30 col. ir didesni monitoriai yra sunkūs. Išpakuoti ir (arba) nešti monitorių turi bent du asmenys. • Jei jūsų įrenginio modelis gale turi rankeną, tvirtai suimkite ir laikykite už monitoriaus apačios ir rankenos. <p>Nukritęs įrenginys gali sužaloti arba sugesti.</p> <div data-bbox="375 1153 1165 1344"> </div>
<p> ATSARGIAI</p>
<p>Būkite atsargūs, kad neprispaustumėte rankų. Jeigu monitoriaus aukščiui ar kampui sureguliuoti staiga panaudosite jėgą, galite prispausti ir susižeisti rankas.</p>
<p> ATSARGIAI</p>
<p>Neužblokuokite įrenginio korpuso ventiliacijos angų.</p> <ul style="list-style-type: none"> • Nieko nedėkite ant ventiliacijos angų. • Draudžiama įrenginį montuoti prastai ventiliuojamoje vietoje. Būtina įsitikinti, kad palikta pakankamai vietos iš visų įrenginio pusių. • Nenaudokite paguldyto arba aukštyn apversto įrenginio. <p>Uždengus aušinimo angas, tinkamai necirkuliuoja oras, todėl kyla pavojus sukelti gaisrą, patirti elektros smūgį arba sugadinti prietaisą.</p> <div data-bbox="1260 1680 1372 1803"> </div>

<p> ATSARGIAI</p>
<p>Nelieskite maitinimo laido kištuko drėgnomis rankomis. Juos liečiant kyla pavojus patirti elektros smūgį.</p>  
<p> ATSARGIAI</p>
<p>Nieko nedėkite aplink maitinimo laido kištuką. Taip lengviau atjungti maitinimo laido kištuką iškilus problemai, kad būtų išvengta gaisro ar elektros smūgio.</p> 
<p> ATSARGIAI</p>
<p>Periodiškai valykite sritį apie maitinimo laido kištuką ir monitoriaus vėdinimo angą. Ant šios srities nusėdusios dulkės, vanduo ar tepalas gali sukelti gaisrą.</p>
<p> ATSARGIAI</p>
<p>Prieš valydami atjunkite įrenginį nuo maitinimo lizdo. Valant į maitinimo lizdą įjungtą įrenginį kyla pavojus patirti elektros smūgį.</p>
<p> ATSARGIAI</p>
<p>Jeigu ketinate ilgai nenaudoti įrenginio, saugumo ir energijos tausojimo sumetimais išjunkite maitinimo laido kištuką, paskui ištraukite maitinimo laidą iš maitinimo lizdo.</p>
<p> ATSARGIAI</p>
<p>Šį gaminį šalinkite pagal vietos ar gyvenamosios šalies įstatymus.</p>
<p> ATSARGIAI</p>
<p>Naudojant EEE šalyse ir Šveicarijoje Apie bet kokį rimtą incidentą, susijusį su šiuo įrenginiu, būtina pranešti gamintojui ir šalies narės, kurioje yra naudotojas ir (arba) pacientas, kompetentingajai įstaigai.</p>

Įspėjimas dėl šio monitoriaus

Naudojimo paskirtis

Šis gaminys skirtas naudoti klinikiniam radiologiniam vaizdams (įskaitant viso lauko skaitmeninę mamografiją ir skaitmeninę krūtų tomosintezę) peržiūrėti, analizuoti ir diagnozuoti kvalifikuotiems gydytojams.

Dėmesio

- Mamografiniai vaizdai su nuostolingu suspaudimu neturi būti peržiūrimi pirminėms vaizdų interpretacijoms. Mamografiniai vaizdai gali būti interpretuojami tik naudojant FDA išvalytą ekraną, atitinkantį FDA peržiūrėtas ir priimtas technines specifikacijas.
- Šis gaminys neskirtas in vitro diagnostikai.
- Šiam gaminiui gali būti netaikoma garantija, jei jis naudojamas kitais tikslais, nei aprašyta šiame vadove.
- Šiame vadove nurodytos specifikacijos taikomos tik naudojant kartu su gaminiu pateiktus maitinimo laidus ir EIZO nurodytus signalų perdavimo laidus.
- Su šiuo gaminiu naudokite tik EIZO nurodytus EIZO priedų gaminius.

Naudojimo atsargumo priemonės

- Naudojant ilgą laiką, dalių (pavyzdžiui, LCD ekrano ir ventiliatoriaus) kokybė gali suprastėti. Periodiškai tikrinkite, ar jos tinkamai veikia.
- Kai vaizdas ekrane keičiasi po ilgą laiką rodyto to paties vaizdo, gali likti senojo vaizdo pėdsakų. Kad tas pats vaizdas nebūtų rodomas ilgą laiką, naudokite ekrano užsklandą arba energijos taupymo funkciją. Nelygu, koks vaizdas rodomas, net praėjus nedaug laiko ekrane gali atsirasti povaizdis. Norėdami pašalinti šį reiškinį, pakeiskite vaizdą arba išjunkite maitinimą keletui valandų.
- Vaizdas monitoriuje stabilizuojasi maždaug per kelias minutes. Prieš naudodami monitorių, po monitoriaus maitinimo įjungimo arba monitoriui persijungus iš energijos taupymo režimo palaukite kelias minutes ar ilgiau.
- Jei vaizdas monitoriuje bus ilgai rodomas nepertraukiamai, gali atsirasti dėmių arba „išdegusių“ plotų. Kad monitoriaus eksploatavimo trukmė būtų ilgesnė, rekomenduojama jį periodiškai išjungti.
- Skystųjų kristalų ekrano foninio apšvietimo veikimo laikotarpis yra terminuotas. Priklausomai nuo naudojimo modelio, pvz., žiūrint ilgai ir be pertraukų, foninio apšvietimo lempa gali nustoti veikti greičiau ir ją reikės pakeisti. Jeigu ekranas pasidaro per tamsus arba pradeda mirgėti, kreipkitės į vietinę EIZO atstovybę.
- Ekrane gali būti sugedusių pikselių arba ekrane gali būti nedaug šviesių taškų. Taip atsitinka dėl paties LCD ekrano savybių, o ne dėl to, kad gaminys netinkamai veikia.
- Stipriai nespauskite LCD ekrano ar jo išorinio rėmo, nes gali atsirasti vaizdo rodymo trikčių, kaip antai trukdžių ir pan. Nuolat spaudžiant LCD ekrano paviršių, skystieji kristalai gali sugesti arba LCD ekranas gali būti pažeistas. (Jeigu ant LCD ekrano liktų spaudimo žymių, palikite monitoriuje juodą arba baltą vaizdą. Žymės gali išnykti.)
- Nebraižykite ir nespauskite LCD ekrano jokiais aštriais objektais, nes taip LCD ekraną galite sugadinti. Netrinkite servetėlėmis, nes ekraną galite subraižyti.
- Nelieskite monitoriuje integruoto kalibravimo jutiklio (integruoto priekinio jutiklio). Kitaip gali sumažėti matavimo tikslumas arba gali būti apgadinta įranga.
- Priklausomai nuo aplinkos, apšvietimo jutiklio išmatuota vertė gali skirtis nuo vertės, rodomos pastatomame luminometre.

- Jei šis gaminys įnešamas į šaltą patalpą, jei staiga pakyla aplinkos temperatūra arba jei jis iš šaltos patalpos įnešamas į šiltą patalpą, monitoriaus viduje arba ant jo paviršiaus gali atsirasti kondensato. Tokiu atveju gaminio nejunkite. Kad gaminys nenukentėtų, palaukite, kol kondensatas išgaruos.

Monitoriaus naudojimas ilgą laiką

Kokybės kontrolė

- Monitorių vaizdo kokybei įtakos turi įvesties signalų kokybės lygis ir gaminio kokybės suprastėjimas. Atlikite patvirtinimo patikras, vizualines apžiūras ir periodiškus pastovumo testus (įskaitant pilkųjų tonų skalės patikrą), kad būtų užtikrinta atitiktis medicinos standartams / gairėms pagal jūsų naudojimą, ir prireikus atlikite kalibravimą. Pasirenkamo „RadiCS“ monitoriaus kokybės kontrolės programinė įranga leidžia jums vykdyti kokybės kontrolę, atitinkančią medicinos standartus ir gaires. Be to, supaprastinta monitorių kokybės kontrolės programinė įranga „RadiCS LE“ taip pat gali būti naudojama kalibravimams atlikti ir jų istorijai valdyti. „RadiCS LE“ galima atsisiųsti iš mūsų interneto svetainės. (www.eizoglobal.com)
- Įjungus monitoriaus maitinimą arba jam įsijungus iš energijos taupymo režimo, palaukite bent 15 minučių ir tik tada atlikite įvairias monitoriaus ekrano kokybės kontrolės patikras, jį kalibruokite arba reguliuokite.
- Rekomenduojame monitorius nustatyti į rekomenduojamą lygį arba nuleisti, kad būtų sumažinti šviesos ryškumo pasikeitimai, sukelti ilgo naudojimo, ir būtų palaikomas stabilus ryškumas.
- Siekdami suderinti integruoto kalibravimo jutiklio (Integruoto priekinio jutiklio) ir papildomo išorinio jutiklio matavimų rezultatus, atlikite Integruoto priekinio jutiklio ir išorinio jutiklio koreliaciją naudodami „RadiCS“ / „RadiCS LE“. Periodiškai atliekama koreliacija užtikrina, kad integruoto priekinio jutiklio matavimo rezultatas atitiks išorinio jutiklio matavimo tikslumą. Šiame gaminyje integruoto priekinio jutiklio tikslumas optimizuotas vaizdams stačiai rodyti, taikant gamyklinę nuostatą. Kai naudojant integruotą priekinį jutiklį atliekama gulsčiojo rodymo kokybės kontrolė, koreliaciją reikia atlikti nustačius gulsčiojo rodymo veikseną. Išsamesnės informacijos apie koreliaciją rasite „RadiCS“ / „RadiCS LE“ naudojimo instrukcijose.
- Siekiant užtikrinti, kad matavimai iš įmontuoto apšvietimo jutiklio būtų lygiaverčiai apšvietos matuoklio matavimams, apšvietimo jutiklio koreliacijai atlikti naudokite „RadiCS“ / „RadiCS LE“. Išsamesnės informacijos apie apšvietos jutiklio koreliaciją rasite „RadiCS“ / „RadiCS LE“ naudojimo instrukcijose.

Dėmesio

- Monitoriaus rodymo būseną gali netikėtai pasikeisti dėl veikimo klaidos arba nenumatyto nuostatų pakeitimo. Suregulavus monitorių, rekomenduojama jį naudoti su užrakintais veiksmų jungikliais. Išsamią informaciją apie tai, kaip nustatyti, žr. įrengimo vadove.

Valymas

- Norint, kad gaminys atrodytų kaip naujas ir būtų kuo ilgesnė jo eksploatavimo trukmė, rekomenduojama reguliariai jį valyti.
- Švelniai nuvalykite visus produkto nešvarumus nedideliu kiekiu vandens arba minkštu skudurėliu, sudrėkintu švelniu vandeniu praskiestu plovikliu.

Dėmesio

- Jokių būdu nenaudokite skiediklio, benzono, vaško ar abrazyvinio valiklio, nes galite sugadinti gaminį.
- Dezinfekcijai naudojant alkoholį ar kitas chemines medžiagas, gali atsirasti įtrūkimų, pakisti blizgesys, pasikeisti spalva, išblukti arba pablogėti ekrano vaizdo kokybė. Naudodami gaminį būkite atsargūs ir laikykitės toliau pateiktų nurodymų.
 - Pasirūpinkite, kad chemikalų nepatektų tiesiai ant gaminio.
 - Nenaudokite drėgnų šluosčių, impregnuotų cheminiu tirpalu, nes jose gali būti daug skysčio.
 - Neleiskite cheminėms medžiagoms patekti į gaminio tarpus ar vidų.
- Daugiau informacijos apie valymą ir dezinfekavimą ieškokite mūsų interneto svetainėje. Kaip rasti informaciją Atidarykite svetainę www.eizoglobal.com ir norėdami ieškoti svetainės paieškos laukelyje įveskite „disinfect“.

Dezinfekavimas naudojant chemines medžiagas

- Švelniai nuvalykite minkšta šluoste, lengvai sudrėkinta valomuoju tirpalu. Dezinfekuojuojant gaminį rekomenduojama naudoti chemines medžiagas, kurios buvo išbandytos EIZO (žr. lentelę žemiau). Atminkite, kad net ir naudojant šias medžiagas negarantuojama, jog gaminys nebus pažeistas ar nesuprastės jo kokybė.

Klasifikacija	Cheminės medžiagos tipas	Koncentracija
Alkoholiai	Etanolis	70 m/t%
Alkoholiai	Izopropanolis	70 m/t%
Chloro pagrindu	Natrio hipochloritas	0,1 %
Atmosferinės paviršinio aktyvumo medžiagos	Alkildiaminoetilglicino hidrochloridas	0,2 %
Ketvirtinės amonio druskos	Benzalkonio chloridas	0,2 %
Biguanidas	Chlorheksidino glukonatas	0,1 %
Oksidatorius	Pagreitintas vandenilio peroksido tirpalas	0,5 %

Kaip patogiai naudoti monitorių

- Pernelyg tamsus arba šviesus ekranas gali pakenkti jūsų akims. Sureguliuokite monitoriaus ryškumą pagal aplinkos sąlygas.
- Nuo ilgo žiūrėjimo į monitorių pavargsta akys. Kas valandą po 10 minučių pailsėkite.
- Žiūrėkite į ekraną atsitraukę tinkamu atstumu ir kampu.

Kibernetinio saugumo įspėjimai ir atsakomybė

- Programinės įrangos atnaujinimas turėtų būti atliekamas per „EIZO Corporation“ arba jos platintoją.
- Jei „EIZO Corporation“ arba jos platintojas nurodo atnaujinti programinę įrangą, nedelsdami ją atnaujinkite.

TURINYS

ATSARGUMO PRIEMONĖS	3
Svarbu	3
Simboliai ant gaminio	3
ĮSPĖJIMAS	5
ATSARGIAI	8
Įspėjimas dėl šio monitoriaus	10
Naudojimo paskirtis	10
Naudojimo atsargumo priemonės	10
Monitoriaus naudojimas ilgą laiką	11
Kokybės kontrolė	11
Valymas	11
Dezinfekavimas naudojant chemines medžiagas	12
Kaip patogiai naudoti monitorių	12
Kibernetinio saugumo įspėjimai ir atsakomybė	12
1 Įvadas	15
1.1 Funkcijos	15
1.1.1 Paprastas laidų prijungimas	15
1.1.2 Kokybės kontrolė	15
1.1.3 Įrengta C tipo USB (toliau — USB-C®) greitojo įkrovimo funkcija	16
1.1.4 Vietą taupantis dizainas	16
1.1.5 Monitoriaus valdymas pele ir klaviatūra	16
1.2 Pakuotės turinys	17
1.2.1 EIZO LCD Utility Disk	17
1.3 Valdikliai ir funkcijos	18
1.3.1 Priekis	18
1.3.2 Nugarėlė	19
2 Diegimas / sujungimas	21
2.1 Prieš įrengiant	21
2.1.1 Įrengimo sąlygos	21
2.2 Jungiamieji laidai	22
2.3 Maitinimo įjungimas	24
2.4 Ekranų aukščio ir kampo reguliavimas	25
3 Vaizdo nerodymo problema	26
4 Specifikacijos	28
4.1 Specifikacijų sąrašas	28
4.1.1 Tipas	28
4.1.2 LCD ekranas	28

TURINYS

4.1.3	Vaizdo signalai	28
4.1.4	USB.....	29
4.1.5	Maitinimas.....	29
4.1.6	Fizinės specifikacijos	29
4.1.7	Darbinės aplinkos reikalavimai	29
4.1.8	Transportavimo / saugojimo sąlygos	29
4.2	Suderinama skyra	30
4.3	Priedai	30
Priedas	31
	Medicininis standartas.....	31
	Įrangos klasifikacija.....	31
	EMS (elektromagnetinio suderinamumo) informacija	32
	Numatomo naudojimo aplinka	32
	Techniniai duomenys	33

1 Įvadas

Dėkojame, kad pasirinkote EIZO vienspalvį skystųjų kristalų monitorių.

1.1 Funkcijos

1.1.1 Paprastas laidų prijungimas

Be „DisplayPort™“ įvesties jungties, taip pat yra išvesties jungtis.

Iš išvesties jungties (P) signalas gali būti transliuojamas į kitą monitorių.

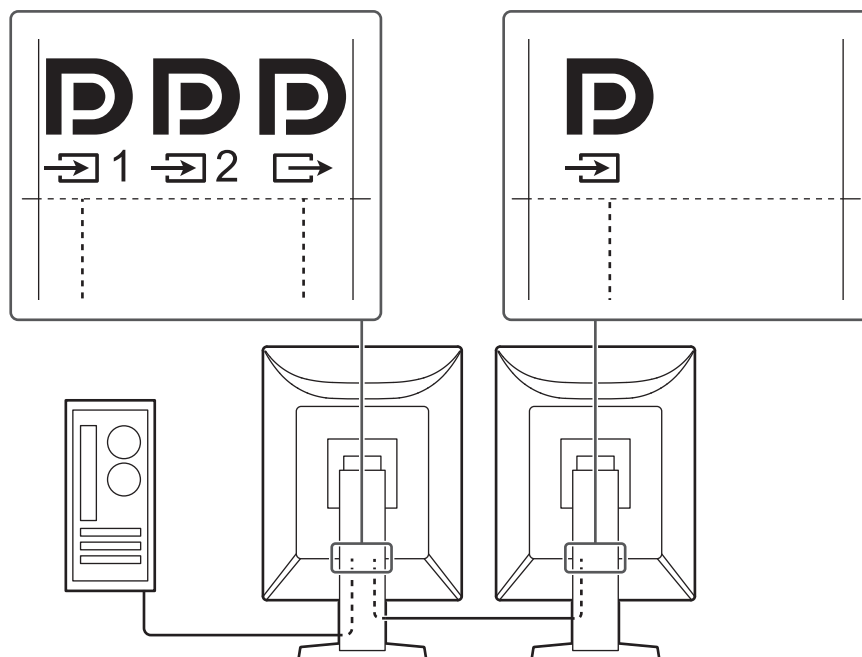

1.1.2 Kokybės kontrolė

- Šiame monitoriuje yra integruotas kalibravimo jutiklis (integruotas priekinis jutiklis). Šis jutiklis leidžia monitoriui nepriklausomai atlikti kalibravimą (funkcija „SelfCalibration“) ir pilkųjų tonų skalės patikrą.

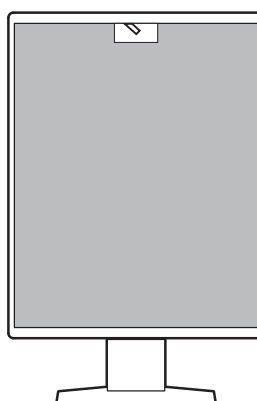

- „RadiCS“ monitoriaus kokybės kontrolės programinė įranga leidžia atlikti kokybės kontrolę, kalibravimą ir istorijos valdymą, atitinkantį medicinos standartus ir gaires.

1.1.3 Įrengta C tipo USB (toliau — USB-C®) greitojo įkrovimo funkcija

Tai leidžia greitai įkrauti išmanųjį telefoną arba planšetinį kompiuterį.

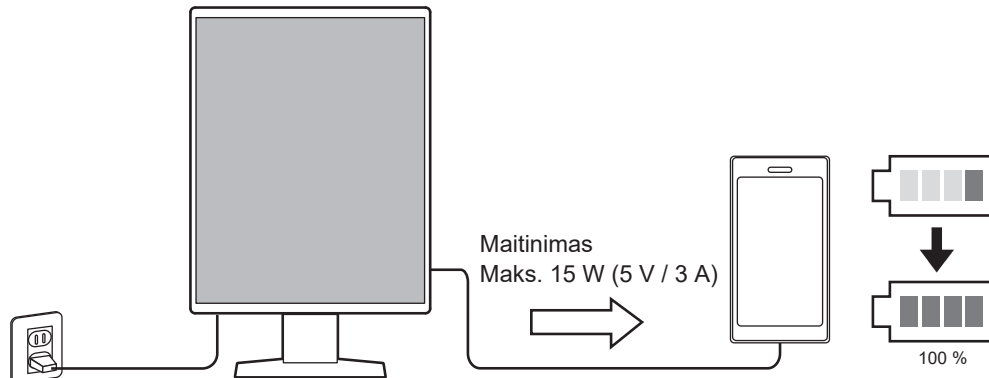

1.1.4 Vietą taupantis dizainas

Galimos kelios USB jungtys (išsiuntimo srautui). Vieną USB įrenginių rinkinį (pelė, klaviatūra ir t. t.) galite naudoti keliais kompiuteriams.

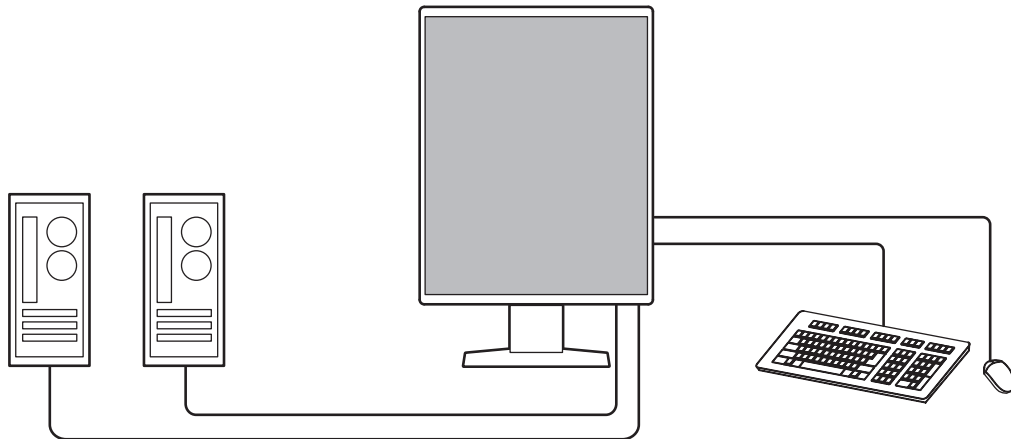

Dėmesio

- Prie gaminio pridedamas vienas signalų perdavimo laidas ir vienas USB laidas. Prijungdami, kaip aprašyta pirmiau, prašome paruošti reikiamą numerį atskirai.

1.1.5 Monitoriaus valdymas pele ir klaviatūra

Naudodamiesi „RadiCS“ / „RadiCS LE“ monitoriaus kokybės kontrolės programine įranga pele ar klaviatūra galite atlikti toliau nurodytus monitoriaus valdymo veiksmus:

- „CAL Switch“ režimų perjungimas
- Persijungimas tarp įvesties signalų
- Funkcija, kuri bet kuriai ekrano daliai priskiria „CAL Switch“ režimą ir rodo vaizdą („Point-and-Focus“)
- Kompiuterių, kuriuose naudojami USB įrenginiai (funkcija „Switch-and-Go“), perjungimas
- Persijungimas į energijos taupymo režimą (funkcija „Backlight Saver“)
- Laikina ryškumą padidinanti funkcija, kad būtų geriau matomi diagnostiniai vaizdai („Instant Backlight Booster“)

1.2 Pakuotės turinys

Patikrinkite, ar pakuotės dėžėje yra visi toliau išvardyti dalykai. Jei kurio jų trūksta arba kuris nors yra pažeistas, susisiekite su savo pardavėju arba vietiniu EIZO atstovu.

Pastaba

- Dėžę ir pakavimo medžiagas rekomenduojama saugoti taip, kad jas būtų galima naudoti šiam gaminiui perkelti arba transportuoti.

- Monitorius
- Maitinimo laidas



- Skaitmeninių signalų perdavimo laidas („DisplayPort“ - „DisplayPort“): PP300



- USB 2.0 laidas (USB-A – USB-B): UU300



- „EIZO LCD Utility Disk“
- Naudojimo instrukcijos

1.2.1 EIZO LCD Utility Disk

Diske yra toliau nurodyti elementai. Instrukcijų, kaip nurodyti kiekvieną elementą, rasite diske esančiame „Readme.txt“.

- Failas „Readme.txt“
- Naudojimo instrukcija
 - Šio monitoriaus naudojimo instrukcijos
 - Monitoriaus montavimo vadovas
- Išoriniai matmenys

1.3 Valdikliai ir funkcijos

1.3.1 Priekis

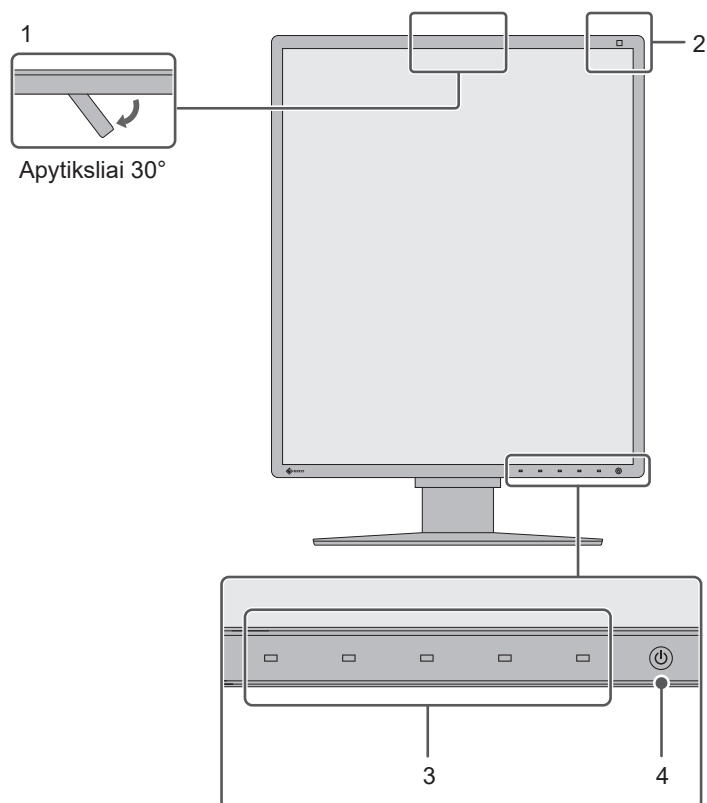

1. Integruotas priekinis jutiklis (judantis)	Šis jutiklis naudojamas atlikti kalibravimą ir pilkųjų tonų skalės patikrinimą.
2. Apšvietimo jutiklis	Šis jutiklis matuoja aplinkos apšvietimą. Aplinkos apšvietimo matavimas atliekamas naudojant „RadiCS“ / „RadiCS LE“ kokybės kontrolės programinę įrangą.
3. Veiksmų jungikliai	Rodo naudotojo vadovą. Nustatomas meniu pagal naudotojo vadovą.
4. Maitinimo jungiklis	Įjungiamas ir išjungiamas maitinimo šaltinis. Įjungus maitinimą įsijungia jungiklio indikatorius. Indikatoriaus spalva skiriasi priklausomai nuo monitoriaus veikimo būsenos. Žalia šviesa – įprasto veikimo režimas, oranžinė: elektros energijos taupymo veikseną; nešviečia – išjungtas maitinimas

1.3.2 Nugarėlė

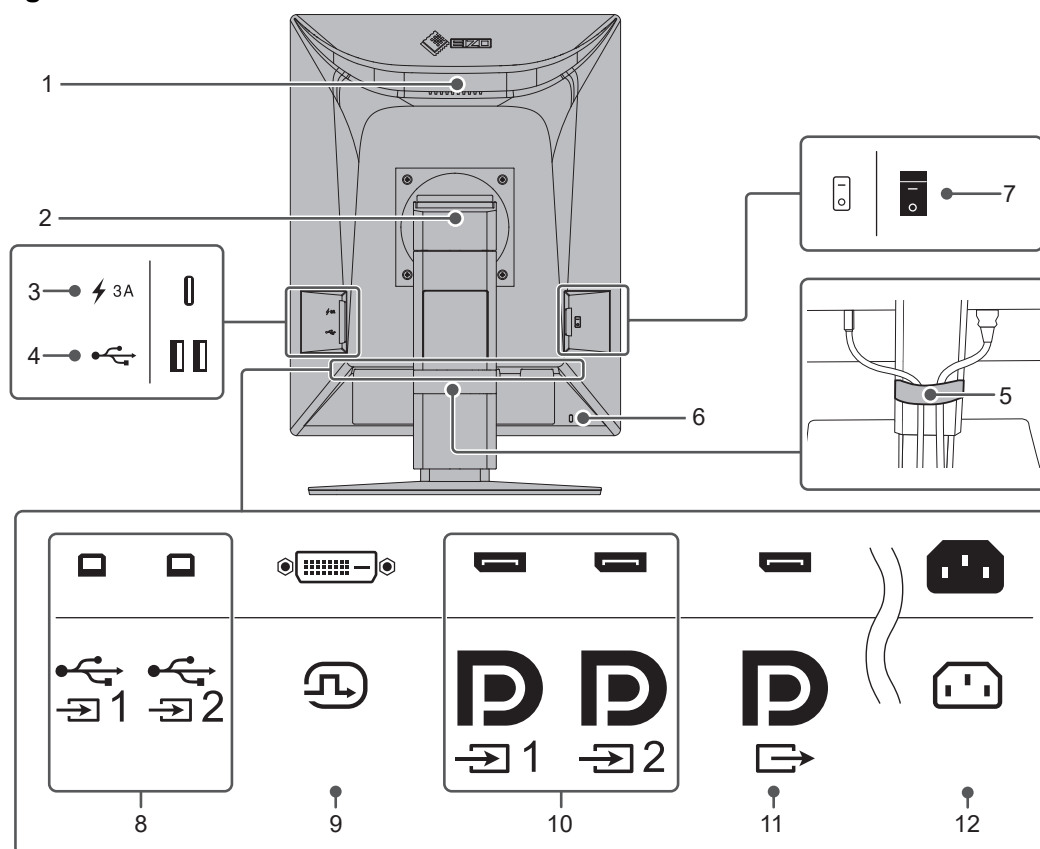

1. Rankena	Ši rankena naudojama transportuojant. Dėmesio <ul style="list-style-type: none"> • Nešdami tvirtai laikykite monitorių už rankenos ir už apačios ir nespauskite LCD skydelio ir nenumeskite monitoriaus. Nelaikykite už jautiklio monitoriaus priekyje.
2. Stovas	Reguliuoja monitoriaus aukštį ir kampą (pasvirimą, pakreipimą ir pasukimą).
3. USB-C tipo jungtis (tik sparčiajam įkrovimui)	Leidžia prijungti ir įkrauti išmanųjį telefoną arba planšetinį kompiuterį. Dėmesio <ul style="list-style-type: none"> • Nepalaiko vaizdo signalų arba duomenų ryšio
4. USB-A jungtis (iš įrenginio)	Jungiama prie USB įrenginio. Norėdami nustatyti nuoseklia jungtį, prijunkite laidą prie kito monitoriaus USB išsiuntimo srauto prievado.
5. Laidų laikiklis	Leidžia tvarkingai laikyti laidus.
6. Apsauginis spynos lizdas	Tinka „Kensington“ apsaugos sistemai „MicroSaver“.
7. Maitinimo jungiklis	Įjungiamas ir išjungiamas maitinimas. ○ : išjungta, : įjungta
8. USB-B jungtis (į įrenginį)	Jungiama prie kompiuterio, kai kompiuteryje naudojama programinė įranga, kuriai reikia USB jungties, arba kai naudojama šio gaminio USB šakotuvo funkcija.
9. DVI-D jungtis	Prie jos prijungiamas kompiuteris su DVI išvestimi.
10. „DisplayPort“ įvesties jungtis	Prie jos prijungiamas kompiuteris su „DisplayPort“ išvestimi.

11. „DisplayPort“ išvesties jungtis	Norėdami nustatyti nuoseklia jungtį, prijunkite laidą prie kito monitoriaus „DisplayPort“ įvesties jungties.
12. Maitinimo laido jungtis	Skirta maitinimo laidui prijungti.

2 Diegimas / sujungimas

2.1 Prieš įrengiant

Atidžiai perskaitykite skyrių [ATSARGUMO PRIEMONĖS \[▶ 3\]](#) ir visuomet laikykitės nurodymų.

Jei pastatysite šį gaminį ant lakuoto stalo, prie stovo apačios, padengtos specialios sudėties guma, gali prilipti dažų. Prieš naudodami patikrinkite stalo paviršių.

2.1.1 Įrengimo sąlygos

Jei įrengiate monitorių lentynoje, įsitikinkite, kad pakanka vietos iš abiejų šonų, galo ir viršaus.

Dėmesio

- | |
|--|
| <ul style="list-style-type: none">• Parinkite vietą monitoriui taip, kad į ekraną nekristų išorinė šviesa. |
|--|

2.2 Jungiamieji laidai

Dėmesio

- Patikrinkite, ar išjungtas monitoriaus, kompiuterio ir periferinės įrangos maitinimas.
- Jei esamą monitorių keičiate šiuo monitoriumi, prieš prijungdami jį prie kompiuterio perskaitykite [4.2 Suderinama skyra \[► 30\]](#), kad sužinotumėte, kokias vertes, tinkamas šiam monitoriui, įvesti kompiuteryje į skyros ir kadrų skleidinės dažnio verčių laukelius.
- Jei sunku prijungti laidus, sureguliuokite ekrano kampą.

1. Prijunkite signalų perdavimo laidus.

Patikrinkite jungčių formas ir prijunkite laidus. Prijungę DVI laidą, priveržkite tvirtinimo elementus, kad jungtis būtų priveržta.

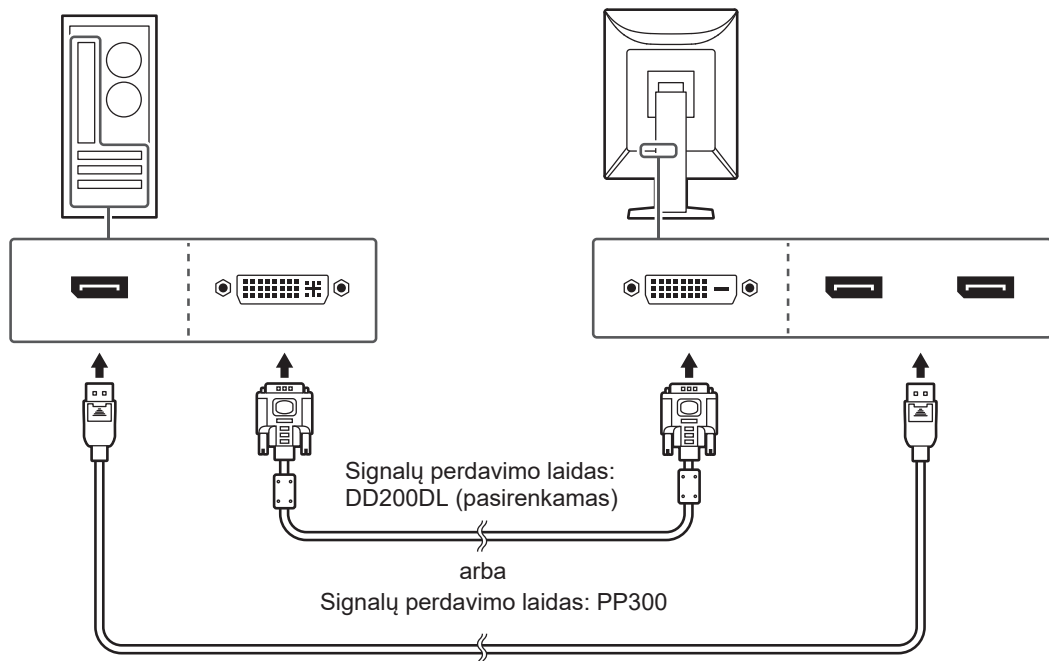

Dėmesio

- Monitoriaus „DisplayPort“ jungtis sudaro įvado ir išvado jungtys. Monitoriui prijungti prie kompiuterio sujunkite kabelį su įėjimo jungtimi.
- Jungiant prie kelių kompiuterių reikia perjungti įvesties signalą. Norėdami daugiau informacijos, žr. įrengimo vadovą.

Pastaba



- Jei sunku prijungti laidus, sureguliuokite ekrano kampą.

Kitų kompiuterių prijungimas naudojant nuoseklųjį prijungimą

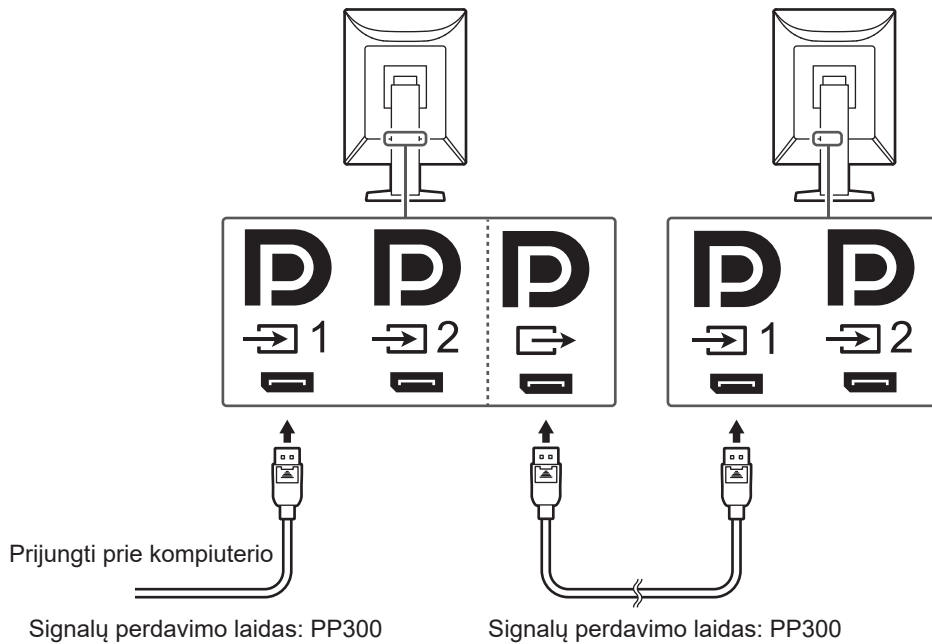
Į „DisplayPort 1“ įvesties jungtį įvestą signalą galima išvesti į kitą monitorių.





Dėmesio

- Norėdami daugiau informacijos apie monitorius ir vaizdo plokštes, kurias galima naudoti nuosekliam sujungimui, apsilankykite EIZO internetinėje svetainėje: (www.eizoglobal.com)
- Naudodami nuoseklųjį prijungimą, prijunkite kabelį prie įvesties jungties .
- Norint nustatyti nuoseklųjį jungtį, administratoriaus nustatymų meniu reikia pasirinkti „Signal Format“ – „DisplayPort 1“ ir „Version“ nustatyti į „1.2“. Norėdami daugiau informacijos, žr. įrengimo vadovą.
- Prieš prijungdami vieną laidą, nuimkite išvesties jungties  dangtelį.

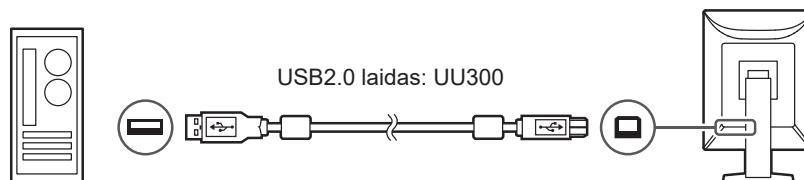
2. Maitinimo laidą įkiškite į maitinimo lizdą ir monitoriaus maitinimo kabelio jungtį. Maitinimo laidą iki galo įstatykite į monitorių.
3. Jei naudojate „RadiCS“ / „RadiCS LE“ arba prie monitoriaus jungiate USB įrenginius (su USB suderinamą išorinį įrenginį), prijunkite USB 2.0 laidą nuo monitoriaus USB-B jungties prie kompiuterio USB-A jungties.



Dėmesio

- Kai monitorių jungiate prie kompiuterio, kuriame yra „RadiCS“ / „RadiCS LE“, prijunkite laidą prie USB-B 1 (.
- Jei naudosite USB-B 2 () , prieš tai nuimkite dangtelį. Be to, nustatymų meniu pakeiskite nustatymą „USB Selection“ (žr. įrengimo vadovo skiltį „USB Selection“).

Pastaba

- Prijungę du kompiuterius prie dviejų monitorių, kaip parodyta toliau pateiktame paveikslėlyje, galite perjungti, kuris kompiuteris valdo USB įrenginius.
- Prie gaminio pridedamas tik vienas USB 2.0 kabelis (UU300). Norėdami prisijungti, kaip parodyta toliau pateiktame paveikslėlyje, paruoškite reikiamą kabelių skaičių atskirai.
- Norėdami daugiau informacijos, kaip atlikti perjungimą tarp kompiuterių, kurie naudoja USB įrenginius, žr. montavimo vadovą.

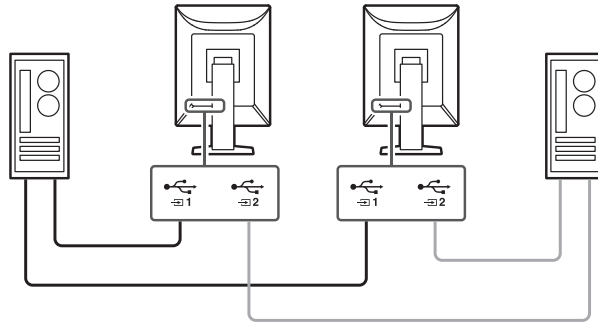

2.3 Maitinimo įjungimas

1. Norėdami įjungti monitoriaus maitinimą, palieskite .
Monitoriaus maitinimo jungiklio indikatorius įsižiebia žaliai.
Jei indikatorius neįsižiebia, žr. [3 Vaizdo nerodymo problema](#) ► 26].

Pastaba

- Palietus bet kurį iš veiksmų jungiklių, išskyrus , kai monitoriaus maitinimas išjungtas, pradeda mirksėti, kad žinotumėte, kur yra maitinimo jungiklis.

2. Įjunkite kompiuterį.
Ekrane pasirodys vaizdas.
Jei vaizdo nėra, papildomos informacijos ieškokite [3 Vaizdo nerodymo problema](#) ► 26].

Dėmesio

- Prijungiant pirmą kartą arba keičiant prijungimo būdą, ekrano nustatymai, pvz., skyros ir ekrano mastelis, gali būti netinkami. Įsitikinkite, kad kompiuteris tinkamai sukonfigūruotas.
- Kad sutaupytumėte elektros energijos, rekomenduojama išjungti maitinimo mygtuką. Kai monitorius nenaudojamas, galite išjungti pagrindinį maitinimo tiekimą arba atjungti maitinimo tiekimo kištuką, kad maitinimo tiekimas būtų visiškai nutrauktas.

Pastaba

- Norėdami padidinti monitoriaus naudojimo trukmę sustabdydami ryškumo prastėjimą ir sumažinti elektros energijos sąnaudas, atlikite toliau nurodomus veiksmus:
 - Naudokite kompiuterio ir monitoriaus energijos taupymo funkciją.
 - Kai pasinaudosite, monitorių išjunkite.

2.4 Ekranų aukščio ir kampo reguliavimas

Abiem rankomis laikydami už viršutinio ir apatinio arba kairiojo ir dešiniojo monitoriaus kraštų reguliuokite ekranų aukštį, pokrypį ir pasukimą, kad užtikrintumėte geriausias sąlygas užduotims atlikti.

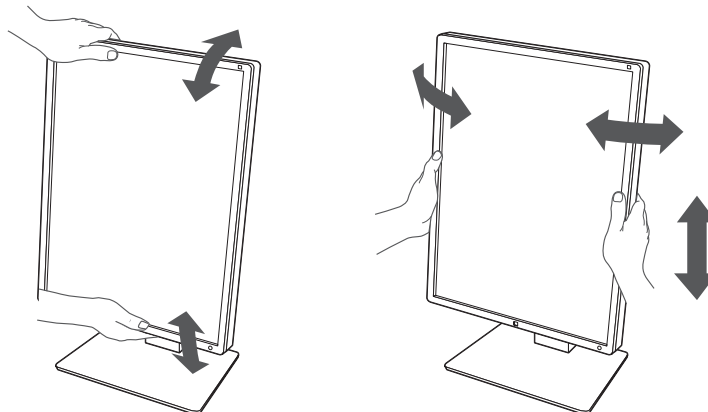

Dėmesio

- Kai reguliavimas baigtas, įsitinkite, kad laidai yra teisingai prijungti.
- Suregulavę aukštį ir kampą, nutieskite kabelius per kabelio laikiklį.

3 Vaizdo nerodymo problema



Neįsižiebia maitinimo jungiklio indikatorius

- Patikrinkite, ar gerai prijungtas maitinimo laidas.
- Įjunkite maitinimo jungiklį kairėje pusėje.
- Palieskite .
- Išjunkite pagrindinį maitinimo jungiklį kairėje pusėje ir po kelių minučių vėl jį įjunkite.

Užsidega maitinimo jungiklio indikatorius: žalias

- Padidinkite „Brightness“ ir „Contrast“ reguliavimo reikšmes (tik „4–Text“ režimui) nustatymų meniu. Norėdami daugiau informacijos, žr. įrengimo vadovą.
- Išjunkite pagrindinį maitinimo jungiklį kairėje pusėje ir po kelių minučių vėl jį įjunkite.

Užsidegs maitinimo jungiklio indikatorius: oranžinis

- Perjunkite įvesties signalą. Norėdami daugiau informacijos, žr. įrengimo vadovą.
- Pajudinkite pelę arba paspauskite bet kurį klaviatūros klavišą.
- Patikrinkite, ar įjungtas kompiuteris.
- Patikrinkite, ar gerai prijungtas signalų perdavimo laidas. Prijunkite prie  kai pasirinkta „DisplayPort 1“, ir prie , kai įvesties signale pasirenkama „DisplayPort 2“.  naudojamas išėjimui, kai nustatoma grandininė jungtis.
- Išjunkite pagrindinį maitinimo jungiklį kairėje monitoriaus pusėje ir vėl jį įjunkite.

Maitinimo jungiklio indikatorius mirksi: oranžinė, žalia

- Prijunkite EIZO nurodytu signalų perdavimo kabeliu. Išjunkite pagrindinį maitinimo jungiklį kairėje monitoriaus pusėje ir po kelių minučių vėl jį įjunkite.
- Jei signalų perdavimo laidas prijungtas prie „DisplayPort 1“ () , pabandykite perjungti „DisplayPort“ versiją. Norėdami daugiau informacijos, žr. įrengimo vadovą.

Ekране rodomas pranešimas „No Signal“

Pavyzdys:



- Pirmiau parodytas pranešimas gali pasirodyti, kai ką tik įjungtas kompiuteris iš karto nesiunčia signalo.
- Patikrinkite, ar įjungtas kompiuteris.
- Patikrinkite, ar gerai prijungtas signalų perdavimo laidas. Prijunkite signalų perdavimo laidus prie atitinkamo įvesties signalo jungčių.
- Perjunkite įvesties signalą. Norėdami daugiau informacijos, žr. įrengimo vadovą.
- Jei signalų perdavimo laidas prijungtas prie „DisplayPort 1“ (DP1), pabandykite perjungti „DisplayPort“ versiją. Norėdami daugiau informacijos, žr. įrengimo vadovą.
- Patikrinkite, ar gerai prijungtas signalų perdavimo laidas. Ar signalo kabelis prijungtas prie DP1 arba DP2, skirto „DisplayPort“ signalui įvesti? DP naudojamas išėjimui, kai nustatoma grandininė jungtis.
- Išjunkite pagrindinį maitinimo jungiklį kairėje monitoriaus pusėje ir vėl jį įjunkite.

Ekране rodomas pranešimas „Signal Error“

Pavyzdys:

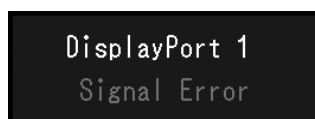

- Patikrinkite, ar kompiuteris sukonfigūruotas taip, kad atitiktų monitoriaus skyros ir kadru skleistinės dažnio reikalavimus (žr. [4.2 Suderinama skyra \[▶ 30\]](#)).
- Paleiskite kompiuterį iš naujo.
- Naudodamiesi grafikos plokštės paslaugų programa pasirinkite atitinkamą nuostatą. Išsamesnės informacijos ieškokite grafikos plokštės naudotojo vadove.

4 Specifikacijos

4.1 Specifikacijų sąrašas

4.1.1 Tipas

GX570	„Anti-Glare“
GX570-P	Susiejimas „Anti-Glare“
GX570-MD	„MammoDuo“ „Anti-Glare“
GX570-AR	„Anti-Reflection“
GX570-AR-P	Susiejimas „Anti-Reflection“
GX570-AR-MD	„MammoDuo“ „Anti-Reflection“

4.1.2 LCD ekranas

Tipas	Vienspalvis (IPS)
Foninis apšvietimas	Šviesos diodai
Dydis	21,3 col. (54,1 cm)
Skyra	2048 taškai x 2560 linijų
Ekrano dydis (H x V)	337,9 mm x 422,4 mm
Atstumas tarp vaizdo elementų (H x V)	0,165 mm x 0,165 mm
Ekrano gradacija	Vienalaikis 1024 iš 16369 gradacijų rodymas (kai nustatyta „Sub Pixel Drive (Hor.)“: „Off“) Vienalaikis 1024 iš 8185 gradacijų rodymas (kai nustatyta „Sub Pixel Drive (Hor.)“: „On“)
Žiūrėjimo kampas (H x V, tipinis)	178° / 178°
Rekomenduojamas ryškumas	600 cd/m ² ir 1000 cd/m ²
Kontrasto santykis (tipinis)	2200:1
Atsako laikas (tipinis)	25 ms (juoda -> balta -> juoda)

4.1.3 Vaizdo signalai

Iėjimo signalo išvadai	„DisplayPort“ 2 vnt., DVI-D (dviejų jungčių) 1 vnt.	
Išvesties jungtys	„DisplayPort“ 1 vnt.	
Horizontalaus nuskaitymo dažnis	31 kHz–135 kHz	
Vertikalaus nuskaitymo dažnis*1	„DisplayPort“	59 Hz–61 Hz (720 x 400: 69 Hz–71 Hz, 2048 x 2560 / 2560 x 2048: 23 Hz–51 Hz)
	DVI	59 Hz–61 Hz (720 x 400: 69 Hz–71 Hz, 2048 x 2560 / 2560 x 2048: 24 Hz–51 Hz)
Kadrų sinchronizavimo režimas	23,5 Hz–25,5 Hz, 47,0 Hz–51,0 Hz	
Taškų taktų generatorius	„DisplayPort“	25 MHz–290 MHz
	DVI	25 MHz–290 MHz

*1 Palaikomas kadrų skleidinės dažnis skiriasi priklausomai nuo skyros. Išsamesnės informacijos ieškokite [4.2 Suderinama skyra](#) ► 30].

4.1.4 USB

Priedavai	Įrenginį	USB-B 2 vnt.
	Iš įrenginio	USB-A 2 vnt.
	Tik įkrovimas	USB-C 1 vnt.* ¹
Standartinis		USB specifikacija, 2.0 perž. leid.
Maitinimo srovė	Iš įrenginio (USB-A)	Maks. 500 mA priedavui
	Tik spartusis įkrovimas (USB-C)* ¹	Maks. 15 W (5 V / 3 A)

*¹ Tik įkrovimui. Nepalaiko vaizdo signalų arba duomenų ryšio

4.1.5 Maitinimas

Įėjimas	100–240 V kintamoji srovė ±10 %, 50 / 60 Hz, 0,90–0,40 A
Maksimalus energijos suvartojimas	89 W arba mažiau* ¹
Elektros energijos tausojimo veikseną	1,0 W arba mažiau* ²
Budėjimo veikseną	1,0 W arba mažiau* ³

*¹ „CAL Switch Mode“: „4-Text“, „Brightness“: „100%“, išorinės apkrovos jungtis

*² Kai naudojama DisplayPort 1 įvestis, „Power Save“: „High“, „DP Power Save“: „On“, „Administrator Settings“ – „Signal Format“ – „DisplayPort 1“ – „Version“: „1.1“, neprijungtas USB išsiuntimo srauto priedavai, neprijungta išorinė apkrova

*³ Kai „DP Power Save“: „On“, „Administrator Settings“ – „Signal Format“ – „DisplayPort 1“ – „Version“: „1.1“, neprijungtas USB išsiuntimo srauto priedavai, neprijungta išorinė apkrova

4.1.6 Fizinės specifikacijos

Matmenys (plotis x aukštis x gylis)	354,5 mm x 476,0 mm — 566,0 mm x 200,0 mm (pakreipimas: 0°) 354,5 mm x 504,6 mm — 594,6 mm x 264,1 mm (pakreipimas: 30°)
Matmenys (plotis x aukštis x gylis) (be stovo)	354,5 mm x 452,0 mm x 78,0 mm
Grynasis svoris	Apie 7,6 kg
Grynasis svoris (be stovo)	Apie 4,8 kg
Aukščio reguliavimo diapazonas	90 mm (pokrypis: 0°)
Pokrypis	Aukštyn 30°, žemyn 5°
Pasukimas	70°
Sukimasis	90° (prieš laikrodžio rodyklę)

4.1.7 Darbinės aplinkos reikalavimai

Temperatūra	0 °C–35 °C* ¹
Drėgnis	20 %–80 % R.H. (be kondensacijos)
Oro slėgis	540–1060 hPa

*¹ Kai naudojama medicininiam vaizdams, naudoti 15 °C–30 °C temperatūroje.

4.1.8 Transportavimo / saugojimo sąlygos

Temperatūra	-20 °C–60 °C
Drėgnis	10 %–90 % R.H. (be kondensacijos)
Oro slėgis	200–1060 hPa

4.2 Suderinama skyra

Monitoriui tinkama toliau nurodyta skyra.

√: palaikoma, -: nepalaikoma

Skyra	Kadrų skleistinės dažnis (Hz)	„DisplayPort“		DVI	
		Stačiai	Gulsčiai	Stačiai	Gulsčiai
640 x 480	59,940	√	√	√	√
720 x 400	70,087	√	√	√	√
800 x 600	60,317	√	√	√	√
1024 x 768	60,004	√	√	√	√
1280 x 1024	60,020	√	√	√	√
1600 x 1200	60,000	√	√	√	√
2048 x 2560	24,962	-	-	√ ^{*1}	-
2048 x 2560	48,000	√ ^{*1,2}	-	-	-
2048 x 2560	49,698	-	-	√ ^{*1}	-
2048 x 2560	50,011	√ ^{*1}	-	-	-
2560 x 2048	24,974	-	-	-	√ ^{*1}
2560 x 2048	48,000	-	√ ^{*1,2}	-	-
2560 x 2048	49,966	-	√ ^{*1}	-	√ ^{*1}

*1 Rekomenduojama skyra

*2 Palaikoma tik tada, kai „Administrator Settings“ – „Signal Format“ – „DisplayPort 1“ – „Version“ yra „1.2“

4.3 Priedai

Toliau nurodytus priedus galima įsigyti atskirai.

Naujausios informacijos apie pasirinktinius priedus ir naujausią tinkamą grafikos plokštę ieškokite mūsų interneto svetainėje.

(www.eizoglobal.com)

Kalibravimo rinkinys	RadiCS UX2 Ver.5.2.0 arba naujesnė versija RadiCS Version Up Kit Ver.5.2.0 arba naujesnė versija
Tinklo kokybės valdymo programinė įranga	RadiNET Pro ^{*1}
Komfortiškas skaitymo kambarių apšvietimas	RadiLight
Atrama	AAH-02B3W LA-011-W
Ekrano apsauga	RP-918
VESA adapteris, skirtas „Thin Client“ arba mini kompiuteriams	PCSK-R1
Signalų perdavimo laidas (DVI-D - DVI-D)	DD200DL

*1 Dėl suderinamų „RadiNet Pro“ versijų kreipkitės į savo pardavėją arba vietinį EIZO atstovą.

Priedas

Medicininis standartas

- Būtina užtikrinti, kad galutinė sistema atitiktų IEC60601-1 standarto reikalavimus.
- Elektra maitinama įranga gali skleisti elektromagnetines bangas, kurios gali paveikti, riboti arba trikdyti gaminio veikimą. Tokią įrangą reikėtų įrengti kontroliuojamoje aplinkoje, kur būtų galima išvengti tokio poveikio.

Įrangos klasifikacija

- Apsaugos nuo elektros smūgio tipas: I klasė
- EMC klasė: IEC60601-1-2 1 grupės B klasė
- Medicinos įrenginių klasifikacija (ES): I klasė
- Veikimo būdas: nepertraukiamas
- IP klasė: IPX0

EMS (elektromagnetinio suderinamumo) informacija

„RadiForce“ serijos gaminiai turi galimybę tinkamai rodyti medicininius vaizdus.“

Numatomo naudojimo aplinka

„RadiForce“ serijos gaminiai skirti naudoti toliau nurodytose aplinkose

- Profesionalios sveikatos priežiūros įstaigos, pvz., klinikos ir ligoninės, aplinka

„RadiForce“ serijos gaminių negalima naudoti:

- namų sveikatos priežiūros aplinkoje;
- šalia aukšto dažnio chirurginės įrangos, pavyzdžiui, elektrochirurginių peilių;
- šalia terapinės trumpųjų bangų įrangos;
- nuo radijo dažnių apsaugotoje patalpoje, kurioje naudojamos medicinos įrangos sistemos, skirtos MRT;
- apsaugotose vietose, specialioje aplinkoje;
- Transporto priemonėse, įskaitant greitosios pagalbos automobilius
- Kitose specialiose aplinkose

ĮSPĖJIMAS

- Naudojant „RadiForce“ serijos gaminius reikia imtis specialių atsargumo priemonių, susijusių su EMC ir įrengimu. Turite atidžiai perskaityti šiame dokumente pateiktą EMC informaciją bei skyrių „ATSARGUMO PRIEMONĖS“ ir laikytis instrukcijų, kai montuojate ir naudojate gaminį.

ĮSPĖJIMAS

- „RadiForce“ serijos gaminių nereikėtų naudoti šalia arba dėti ant kitos įrangos. Jeigu dėti šalia arba ant viršaus būtina, reikia stebėti įrenginį arba sistemą ir įsitikinti, kad jie veikia normaliai būtent tokios sąrankos, kokios juos ketinama naudoti.

ĮSPĖJIMAS

- Naudojant nešiojamąją radijo dažnių ryšio įrangą, laikykite ją 30 cm (12 col.) ar didesniu atstumu nuo bet kokios „RadiForce“ dalies, įskaitant laidus. Priešingu atveju šį įrangą gali veikti prasčiau.

ĮSPĖJIMAS

- Asmenys, jungiantys papildomą įrangą prie signalo įvesties dalies arba signalo išvesties dalių ir konfigūruoja medicininę sistemą, privalo užtikrinti, kad sistema atitiktų IEC60601-1-2 standarto reikalavimus.

ĮSPĖJIMAS

- Naudodami „RadiForce“ serijos gaminių nelieskite signalo įvesties / išvesties jungčių. Priešingu atveju gali būti paveiktas rodomas vaizdas.

 ĮSPĖJIMAS
<ul style="list-style-type: none"> Naudokite laidus, pritvirtintus prie gaminio, arba EIZO rekomenduojamus laidus. Naudojant ne EIZO rekomenduojamus laidus, gali padidėti elektromagnetinė spinduliuotė arba sumažėti šios įrangos elektromagnetinis atsparumas ir ji gali veikti netinkamai.

Signalų perdavimo prievadas	Didžiausias laido ilgis	Ekranavimas	Ferito šerdis	Rekomenduojamas laidas
„DisplayPort“	3 m	Ekranuotas	Be ferito šerdžių	PP300
DVI-D	3 m	Ekranuotas	Su ferito šerdimis	DD300DL / DD200DL
USB-C (Tik įkrovimas)	2 m	Ekranuotas	Be ferito šerdžių	-
USB B (Į įrenginį)	3 m	Ekranuotas	Su ferito šerdimis	UU300 / MD-C93
USB-A (Iš įrenginio)	3 m	Ekranuotas	Be ferito šerdžių	-
Kintamosios srovės įvadas (arba kintamosios srovės įvestis)	3 m	Neekranuotas	Be ferito šerdžių	su įžeminimo laidu

Techniniai duomenys

Elektromagnetinė spinduliuotė

„RadiForce“ serijos gaminiai skirti naudoti toliau nurodytose elektromagnetinėse aplinkose.

„RadiForce“ serijos gaminių pirkėjas ar naudotojas turi užtikrinti, kad jie bus naudojami būtent tokioje aplinkoje.

Spinduliuotės testas	Atitiktis	Elektromagnetinė aplinka – rekomendacijos
Radžio dažnių spinduliuotė CISPR11	1 grupė	„RadiForce“ serijos gaminiuose radžio dažnių energija naudojama tik jų vidiniam veikimui užtikrinti. Todėl radžio dažnių spinduliuotė yra labai nedidelė, ir mažai tikėtina, kad ji galėtų trikdyti šalia esančios elektroninės įrangos veikimą.
Radžio dažnių spinduliuotė CISPR11	B klasė	„RadiForce“ serijos gaminiai tinka naudoti bet kokiose patalpose, įskaitant gyvenamąsias ir prijungtas prie viešojo žemos įtampos maitinimo tinklo, iš kurio elektros energija tiekama gyvenamosios paskirties pastatams.
Harmonių spinduliuotė IEC61000-3-2	D klasė	
Įtampos svyravimai / mirgėjimo emisija IEC61000-3-3	Atitinka	

Elektromagnetinis atsparumas

„RadiForce“ serijos gaminiai buvo patikrinti taikant toliau pateiktus atitikties lygius (C) pagal profesionalios sveikatos priežiūros įstaigų reikalavimus (T), apibrėžtus IEC60601-1-2 standarte.

„RadiForce“ serijos gaminių pirkėjas ar naudotojas turi užtikrinti, kad jie bus naudojami būtent tokioje aplinkoje.

Atsparumo testas	Testavimo lygis (T)	Atitikties lygis (C)	Elektromagnetinė aplinka – rekomendacijos
Elektrostatinė iškrova (ESD) IEC61000-4-2	±8 kV kontaktinė iškrova ±15 kV oro iškrova	±8 kV kontaktinė iškrova ±15 kV oro iškrova	Grindys turi būti medinės, betoninės arba klotos keramikinėmis plytelėmis. Jeigu grindys dengtos sintetine medžiaga, drėgnis turi būti bent 30 %.
Trumpalaikių elektros trikdžių / pertrūkių IEC61000-4-4	±2 kV elektros perdavimo linijoms ±1 kV įėjimo / išėjimo linijoms	±2 kV elektros perdavimo linijoms ±1 kV įėjimo / išėjimo linijoms	Maitinimo tinklo elektros energijos kokybė turi būti įprasta komercinei ar gydomajai institucijai.
Viršįtampiai IEC61000-4-5	±1 kV iš linijos (-ų) į liniją (-as) ±2 kV iš linijos (-ų) į žemę	±1 kV iš linijos (-ų) į liniją (-as) ±2 kV iš linijos (-ų) į žemę	Maitinimo tinklo elektros energijos kokybė turi būti įprasta komercinei ar gydomajai institucijai.
Įtampos sumažėjimas, trumpi pertrūkiai ir įtampos svyravimai maitinimo įėjimo linijose IEC61000-4-11	0 % U_T (100 % sumaž. U_T) 0,5 ciklo ir 1 ciklas 70 % U_T (30 % sumaž. U_T) 25 ciklai / 50 Hz 0 % U_T (100 % sumaž. U_T) 250 ciklai / 50 Hz	0 % U_T (100 % sumaž. U_T) 0,5 ciklo ir 1 ciklas 70 % U_T (30 % sumaž. U_T) 25 ciklai / 50 Hz 0 % U_T (100 % sumaž. U_T) 250 ciklai / 50 Hz	Maitinimo tinklo elektros energijos kokybė turi būti įprasta komercinei ar gydomajai institucijai. Jeigu „RadiForce“ serijos gaminio naudotojui reikia, kad jis nenustotų veikęs esant maitinimo pertrūkiui, rekomenduojama „RadiForce“ serijos gaminį maitinti iš nepertraukiamo energijos šaltinio arba akumuliatoriaus.
Elektros energijos dažnio ir magnetinis laukas IEC61000-4-8	30 A/m (50 / 60 Hz)	30 A/m	Elektros energijos dažnio ir magnetinio lauko lygis turi būti būdingas įprastai komercinei ar ligoninės aplinkai. Naudojimo metu gaminį reikia laikyti mažiausiai 15 cm atstumu nuo elektros energijos dažnio ir magnetinio lauko šaltinio.

Atsparumo testas	Testavimo lygis (T)	Atitikties lygis (C)	Elektromagnetinė aplinka – rekomendacijos
Gairės dėl trikdžių, kuriuos sukelia arba spinduliuoja radijo dažnių laukai IEC61000-4-6	3 Vrms 150 kHz–80 MHz 6 Vrms ISM juostos 150 kHz–80 MHz ^{*1}	3 Vrms 6 Vrms	Nešiojamosios ir mobiliosios aukštadažnės ryšio įrangos nereikėtų naudoti mažesniu nei rekomenduojamu atstumu, apskaičiuotu pagal siųstuvo dažniui taikomą lygtį, nuo bet kurios „RadiForce“ serijos gaminio dalies, įskaitant laidus. Rekomenduojamas atstumas d = 1,2√P d = 1,2√P
Spinduliuojami radijo dažnių laukai IEC61000-4-3	3 V/m 80 MHz–2,7 GHz	3 V/m	d = 1,2√, 80 MHz–800 MHz d = 2,3√P, 800 MHz–2,7 GHz „P“ yra maksimali atiduodamoji vardinė siųstuvo galia vatais (W), nustatyta siųstuvo gamintojo, o „d“ yra rekomenduojamas atstumas metrais (m). Fiksuotųjų radijo dažnių siųstuvų skleidžiami laukai, nustatyti atliekant elektromagnetinį įrengimo vietos tyrimą ^{*2} , turi būti silpnesni už kiekvieno dažnių diapazono atitikties lygį ^{*3} . Netoli įrangos, pažymėtos toliau nurodytu ženklu, gali atsirasti trukdžių. 

Pastaba

- U_T – tai kintamosios elektros srovės įtampa prieš taikant testavimo lygį.
- Esant 80 ir 800 MHz dažniui, taikomas aukštesnis dažnių diapazonas.
- Šios gairės dėl elektrinių trikdžių, kuriuos sukelia arba spinduliuoja radijo dažnių laukai, gali būti taikomos ne visose situacijose. Elektromagnetinį sklidimą veikia absorbcija ir atspindžiai nuo įvairių konstrukcijų, objektų ir žmonių.

^{*1} ISM juostos (pramoninės, mokslo ir medicinos) nuo 150 kHz iki 80 MHz yra nuo 6,765 MHz iki 6,795 MHz, nuo 13,553 MHz iki 13,567 MHz, nuo 26,957 MHz iki 27,283 MHz ir nuo 40,66 MHz iki 40,70 MHz.

^{*2} Fiksuotųjų siųstuvų, tokių kaip bazinės stotys, skirtos radijo (mobiliesiems arba belaidžiams) telefonams, mobiliajam radijui, mėgėjiškam radijui, radijo transliacijoms AM ir FM bangomis bei televizijos transliacijoms, sukuriama lauko stiprio teorinėmis priemonėmis tiksliai prognozuoti neįmanoma. Norint įvertinti fiksuotųjų radijo dažnių siųstuvų elektromagnetinę aplinką reikėtų atlikti elektromagnetinį įrengimo vietos tyrimą. Jeigu toje vietoje, kur ketinama naudoti „RadiForce“ serijos gaminį, išmatuotas lauko stipris viršija pirmiau nurodytą taikytiną radijo dažnių atitikties lygį, būtina stebėti, ar „RadiForce“ serijos gaminys veikia įprastai. Pastebėjus nukrypimų nuo normos, gali tekti imtis papildomų priemonių, pavyzdžiui, pareguliuoti „RadiForce“ serijos gaminio padėtį arba perkelti jį į kitą vietą.

^{*3} Jeigu dažnis viršija 150 kHz – 80 MHz diapazoną, lauko stipris neturėtų viršyti 3 V/m.

Rekomenduojamas atstumas tarp nešiojamosios ar mobiliosios aukštadažnės ryšio įrangos ir „RadiForce“ serijos gaminio

„RadiForce“ serijos gaminiai skirti naudoti elektromagnetinėje aplinkoje, kurioje sklaidžiamų radijo dažnių sukeliama trikdžiai yra kontroliuojami. „RadiForce“ serijos gaminių klientas ar naudotojas gali slopinti elektromagnetinių trukdžių išlaikydamas minimalų atstumą (30 cm) tarp nešiojamosios ar mobiliosios aukštadažnės ryšio technikos (siųstuvų) ir „RadiForce“ serijos gaminių. „RadiForce“ serijos gaminiai buvo išbandyti pagal šį atitikties lygį (C), atitinkantį artumo elektromagnetinio lauko atsparumo bandymo lygio (T) reikalavimus, taikomus toliau nurodytoms RD ryšio paslaugoms.

Testavimo dažnis (MHz)	Dažnis ^{*1} (MHz)	Techninė priežiūra ^{*1}	Moduliacija ^{*2}	Testavimo lygis (T) ^{*3} (V/m)	Atitikties lygis (C) (V/m)
385	380 – 390	TETRA 400	Impulsų moduliacija ^{*2} 18 Hz	27	27
450	430 – 470	GMRS 460, FRS 460	FM ±5 kHz nuokrypis 1 kHz sinusas	28	28
710 745 780	704 – 787	LTE 13, 17 juosta	Impulsų moduliacija ^{*2} 217 Hz	9	9
810 870 930	800 – 960	GSM 800 / 900, TETRA 800, „iDEN“ 820 CDMA 850, LTE 5 juosta	Impulsų moduliacija ^{*2} 18 Hz	28	28
1720 1845 1970	1700 – 1990	GSM 1800; CDMA 1900; GSM 1900; DECT; LTE 1, 3, 4, 25 juosta; UMTS	Impulsų moduliacija ^{*2} 217 Hz	28	28
2450	2400 – 2570	„Bluetooth®“, WLAN, 802.11 b/g/n, RFID 2450, LTE 7 juosta	Impulsų moduliacija ^{*2} 217 Hz	28	28
5240 5500 5785	5100 – 5800	WLAN 802.11 a/n	Impulsų moduliacija ^{*2} 217 Hz	9	9

*1 Kai kurių paslaugų atveju įtraukti tik aukštynkryptės linijos dažniai.

*2 Nešančioji banga moduluojama naudojant 50 % darbo ciklo kvadratinės bangos signalą.

*3 Bandymų lygiai apskaičiuoti remiantis didžiausia galia ir 30 cm skiriamuoju atstumu.

Klientas arba „RadiForce“ serijos gaminių naudotojas slopina artimųjų magnetinių laukų sukeltus trukdžius, išlaikydamas minimalų atstumą (15 cm) tarp RF siūstuvų ir „RadiForce“ serijos gaminių. RadiForce serijos gaminiai buvo išbandyti pagal šiuos atitikties lygius (C), atitinkančius artumo magnetinio lauko atsparumo bandymo lygių (T) reikalavimus.

Testavimo dažnis	Moduliacija	Testavimo lygis (T) (A/m)	Atitikties lygis (C) (C/m)
134,2 kHz	Impulsų moduliacija* ¹ 2,1 kHz	65	65
13,56 MHz	Impulsų moduliacija* ¹ 50 kHz	7,5	7,5

*¹ Nešančioji banga moduluojama naudojant 50 % darbo ciklo kvadratinės bangos signalą.

Kitos nešiojamosios ir mobiliosios RF ryšio technikos (siūstuvų) atveju minimalus atstumas tarp nešiojamosios ar mobiliosios aukštadažnės ryšio technikos (siūstuvų) ir „RadiForce“ serijos gaminių, kaip rekomenduojama toliau, pagal maksimalią atiduodamąją ryšio įrangos galią.

Siūstuvo vardinė maksimali atiduodamoji galia (W)	Saugus atstumas pagal siūstuvo virpesių dažnį (m)		
	Nuo 150 kHz iki 80 MHz $d = 1.2\sqrt{P}$	Nuo 80 MHz iki 800 MHz $d = 1.2\sqrt{P}$	Nuo 800 MHz iki 2,7 GHz $d = 2.3\sqrt{P}$
0,01	0,12	0,12	0,23
0,1	0,38	0,38	0,73
1	1,2	1,2	2,3
10	3,8	3,8	7,3
100	12	12	23

Jeigu siūstuvo vardinė maksimali atiduodamoji galia čia nenurodyta, rekomenduojama atstumą „d“, matuojamą metrais (m), galima apskaičiuoti pagal lygtį, kuri taikoma siūstuvo dažniui, kur „P“ yra maksimali atiduodamoji vardinė siūstuvo galia vatais (W), nustatyta siūstuvo gamintojo.

Pastaba

- Esant 80 ir 800 MHz dažniui, turi būti taikomas didesnis dažnių diapazonui taikytinas atstumas.
- Šios gairės dėl elektrinių trikdžių, kuriuos sukelia arba spinduliuoja radijo dažnių laukai, gali būti taikomos ne visose situacijose. Elektromagnetinį sklaidimą veikia absorbcija ir atspindžiai nuo įvairių konstrukcijų, objektų ir žmonių.



EIZO Corporation 
153 Shimokashiwano, Hakusan, Ishikawa 924-8566 Japan

EIZO GmbH 
Carl-Benz-Straße 3, 76761 Rülzheim, Germany

EIZO Limited 
1 Queens Square, Ascot Business Park, Lyndhurst Road,
Ascot, Berkshire, SL5 9FE, UK

EIZO AG 
Moosacherstrasse 6, Au, CH-8820 Wädenswil, Switzerland



00N0N558AZ
IFU-GX570